

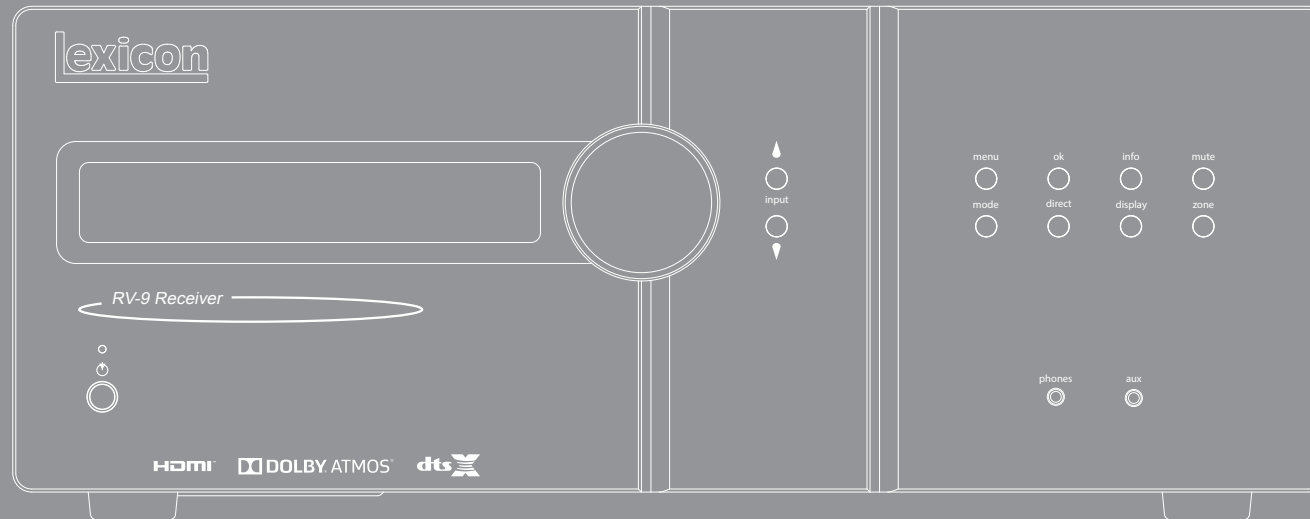

# RV-6, RV-9, MC-10

HANDLEIDING AVR surroundversterker

Nederlands



# veiligheid

## Belangrijke veiligheidsvoorschriften

1. Lees deze instructies.
2. Bewaar deze instructies.
3. Neem alle waarschuwingen in acht.
4. Volg alle instructies op.
5. Gebruik dit apparaat niet in de buurt van water.
6. Reinig het alleen met een droge doek.

Haal vóór het schoonmaken de stekker van het apparaat uit het stopcontact.

De behuizing hoeft normaal gesproken alleen met een zachte, pluisvrije doek schoongeveegd te worden. Gebruik geen chemische oplosmiddelen voor het reinigen.

Wij raden het gebruik van reinigingsmiddelen of poetsmiddelen voor meubilair af, omdat het tot blijvende witte vlekken kan leiden.

### 7. De ventilatieopeningen niet afsluiten.

Installeer volgens de instructies van de fabrikant.

### 8. Installeer niet in de buurt van warmtebronnen zoals radiatoren, kachels, ovens of andere apparaten (inclusief versterkers) die warmte produceren.

### 9. Omzeil nooit de veiligheidsvoorziening van de gepolariseerde of geaarde stekker.

Een gepolariseerde stekker heeft twee bladen, waarvan er een breder is dan de andere. Een geaarde stekker heeft twee bladen en een derde pen voor de aarde. Het brede blad of de derde pen is bedoeld voor uw veiligheid. Mocht de geleverde stekker niet in uw stopcontact passen, raadpleeg dan een electricien voor het vervangen van het verouderde stopcontact.



**CAUTION**  
RISK OF ELECTRIC SHOCK DO NOT OPEN



**ATTENTION**  
RISQUE DE CHOC ELECTRIQUE NE PAS OUVRIR

**OPGELET:** Om het risico op elektrische schokken te voorkomen, verwijder niet de afdekking (of de achterkant). Er zijn geen door de gebruiker herstelbare interne onderdelen aanwezig. Laat onderhoud uitsluitend over aan gekwalificeerd onderhoudspersoneel.

**WAARSCHUWING:** Om het risico op brand of elektrische schokken te voorkomen, stel dit apparaat niet bloot aan regen of vocht.

De bliksemschicht met pijlpunt binnenin een gelijkzijdige driehoek is bedoeld om u te attenderen op de aanwezigheid van ongeïsoleerde "gevaarlijke voltage" binnenin de behuizing van het product dat van voldoende omvang is om voor personen een risico op elektrische schokken te vormen.

De gelijkzijdige driehoek met een uitroepteken waarschuwt de gebruiker dat in de handleiding van het toestel belangrijke aanwijzingen voor gebruik en onderhoud (reparaties) zijn opgenomen.

**OPGELET:** In Canada en de Verenigde Staten moet de brede pin van de stekker in de brede sleuf van het stopcontact en de stekker volledig in het stopcontact worden gestoken, om het risico op elektrische schokken te voorkomen.

### 10. Bescherm het netsnoer zodat er niet over gelopen kan worden of bekneld kan raken, vooral bij stekkers, stopcontacten en het punt waar ze het toestel verlaten.

### 11. Gebruik alleen aansluitstukken/accessoires aanbevolen door de fabrikant.

### 12. Gebruik uitsluitend een wagentje, standaard, statief, beugel of tafel door de fabrikant aanbevolen of bij het toestel verkocht.

Wanneer u een wagentje gebruikt, wees dan voorzichtig bij het verplaatsen van de wagentje/apparaatcombinatie om letsel door omkantelen te voorkomen.



### 13. Haal de stekker van dit apparaat uit het stopcontact tijdens bliksem of wanneer het apparaat gedurende lange perioden niet gebruikt wordt.

### 14. Laat alle reparaties over aan gekwalificeerd onderhoudspersoneel.

Onderhoud is nodig wanneer het toestel op enige wijze beschadigd is, zoals het netsnoer of de stekker is beschadigd, er vloeistof in het toestel is gemorst of voorwerpen in zijn terechtgekomen, het toestel aan regen of vocht is blootgesteld, niet normaal werkt of is gevallen.

### 15. Binnendringen van voorwerpen of vloeistoffen

**WAARSCHUWING** – Er moet worden opgelet, dat voorwerpen en gemorste vloeistoffen niet via de openingen in de behuizing terechtkomen. De apparatuur mag niet aan druppels of spetters worden blootgesteld. Met vloeistof gevulde voorwerpen zoals vazen mogen niet op de apparatuur worden geplaatst.

### 16. Reparatie-aanwijzingen

**OPGELET** - Deze aanwijzingen richten zich uitsluitend tot het personeel van een erkend servicecentrum. Om

het gevaar voor elektrocutie te vermijden, verricht geen andere handelingen dan in deze handleiding is beschreven, tenzij u bevoegd bent tot het verrichten van dergelijk onderhoud.

### 17. Klimaat

De apparatuur is ontworpen voor gebruik in een gematigd klimaat en in huishoudelijke situaties. Ontkoppel de apparatuur bij onweer om schade wegens blikseminslag of spanningspieken te vermijden.

### 18. Voedingsbronnen

Sluit de apparatuur alleen aan op een stroomvoorziening van het type zoals omschreven in de gebruiksaanwijzing of zoals aangegeven op het apparaat.

De belangrijkste methode om de apparatuur van het lichtnet te ontkoppelen, is het verwijderen van de stekker uit het stopcontact. De apparatuur moet op een zodanige wijze worden geïnstalleerd dat ontkoppeling mogelijk wordt gemaakt.

### 19. Beveiliging van de voedingskabel

Netsnoeren dienen zo gerouteerd te worden dat er niet overheen gelopen wordt, en ze niet in de verdrukking komen door voorwerpen die erop of ertegenaan gezet worden. Hierbij moet vooral gelet worden op snoeren en stekkers, en hun uitgangspunt op het toestel.

### 20. Hoogspanningslijnen

Plaats een externe antenne buiten bereik van hoogspanningslijnen.

### 21. De luidspreker aansluiten

Sluit de luidsprekers aan op de AVR met een klasse II geleider (d.w.z. zonder aansluiting op de aarde). De niet-inachtneming van deze voorzorgsmaatregel kan schade aan het toestel berokkenen.

### 22. Gebruik geen timers

## Klasse II product



Dit toestel is een Klasse II of dubbel geïsoleerd elektrisch apparaat. Het is op een zodanige wijze ontworpen dat het geen veiligheidsaansluiting met elektrische aarde ("ground" in de V.S.) nodig heeft.

Als de eenheid een standby-functie heeft, blijft er in deze modus een kleine hoeveelheid stroom naar de apparatuur gaan. Haal het netsnoer van het toestel uit het stopcontact als het toestel lange tijd niet gebruikt wordt.

### 23. Vreemde geur

Indien een vreemde geur of rook van het apparaat wordt waargenomen, schakel de stroom onmiddellijk uit en trek de stekker van de apparatuur uit het stopcontact. Neem contact op met uw dealer en sluit de apparatuur niet opnieuw aan.

## WAARSCHUWINGEN VOOR DE INSTALLATIE

Installeer dit apparaat niet in een gesloten ruimte, zoals een boekenkast, om voldoende ventilatie te garanderen.

- Meer dan 0,3 m (12 in.) vrije ruimte is aanbevolen.
- Plaats geen andere apparatuur op dit apparaat.

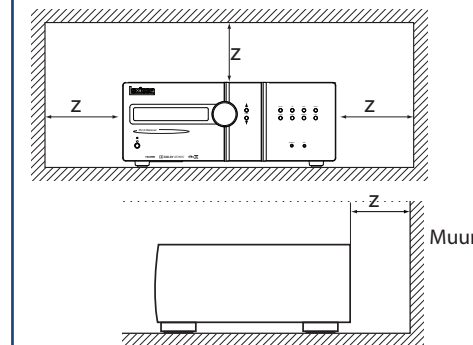

**FCC-INFORMATIE (VOOR DE VS)****1. PRODUCT**

Dit product is conform Deel 15 van de FCC-richtlijnen. Gebruik is toegestaan onder de volgende twee voorwaarden: (1) dit apparaat mag geen schadelijke interferentie veroorzaken, en (2) dit apparaat moet elke ontvangen interferentie accepteren, inclusief interferentie die ongewenste werking kan veroorzaken.

**2. BELANGRIJKE OPMERKING: PROBEER DIT PRODUCT NIET TE WIJZIGEN**

Dit product voldoet aan de FCC-richtlijnen, wanneer geïnstalleerd volgens de aanwijzingen in deze handleiding. Modificaties niet nadrukkelijk goedgekeurd door ARCAM kunnen uw recht op het gebruik van dit product, conform de FCC, ongeldig verklaren.

**3. OPMERKING**

De compatibiliteit van dit apparaat met de bepalingen voor een Klasse B digitaal apparaat is vastgesteld aan de hand van een test volgens Deel 15 van de FCC-richtlijnen. Deze bepalingen zijn

vastgesteld om voldoende bescherming tegen schadelijke storingen in een woning te bieden.

Dit product genereert, gebruikt en kan radiofrequentie-energie uitstralen en kan radiocommunicaties ernstig verstoren als deze niet volgens de aanwijzingen wordt geïnstalleerd en gebruikt. Dit is echter geen garantie dat in een bijzondere situatie geen storing op zal treden. We raden de gebruiker aan de storing te verhelpen door de volgende tips toe te passen als dit product schadelijke storingen veroorzaakt in de ontvangst van het radio- of tv-signaal; dit kunt u vaststellen door het product UIT en weer IN te schakelen:

- Verplaats of heroriënteer de ontvangstantenne.
- Vergroot de afstand tussen de apparatuur en de ontvanger.
- Sluit het product aan op een ander stopcontact dan waarop de ontvanger is aangesloten.
- Raadpleeg uw erkende winkelier of een ervaren radio-/tv-technicus voor hulp.

**VEILIGHEIDSVOORSCHRIFTEN (VOOR EUROPESE KLANTEN)**

- Vermijd hoge temperaturen. Zorg voor voldoende ventilatie als het apparaat in een rek wordt geïnstalleerd.
- Hanteer de voedingskabel voorzichtig. Ontkoppel de voedingskabel door aan de stekker te trekken.
- Bescherm het apparaat tegen vocht, water en stof.
- Ontkoppel de voedingskabel als u het apparaat langere tijd niet zult gebruiken.
- Blokkeer nooit de ventilatieopeningen.
- Zorg ervoor dat vreemde voorwerpen niet in het apparaat terecht komen.
- Laat het apparaat niet in contact komen met insecticiden, benzeen en verdunningsmiddelen.
- Probeer het apparaat op geen enkele wijze te demonteren of modificeren.

- Belemmer de ventilatie niet door de ventilatieopeningen af te dekken met voorwerpen zoals krantenpapier, tafellakens of gordijnen.
- Plaats geen open vuur, zoals brandende kaarsen, op het apparaat.
- Leef de plaatselijke voorschriften met betrekking tot de verwijdering van batterijen na.
- Stel het apparaat niet bloot aan vloeistofdruppels of spetters.
- Plaats geen met vloeistof gevulde voorwerpen op het apparaat, zoals vazen.
- Raak de voedingskabel niet aan met natte handen.
- Ook als de schakelaar op OFF staat is de apparatuur niet helemaal van het ELEKTRICITEITSNET ontkoppeld.
- Installeer de apparatuur in de buurt van de voedingsbron, zodat deze gemakkelijk kan worden bereikt.

**OPMERKING MET BETREKKING TOT RECYCLING:**

De verpakkingsmaterialen van dit product zijn recyclebaar en kunnen worden hergebruikt. Dank alle materialen a.u.b. af volgens uw plaatselijke wetgeving m.b.t. recycling. Dank ook dit product af volgens plaatselijke richtlijnen of wetgevingen.

Gooi batterijen niet weg en verbrand ze niet, maar verwijder ze in overeenstemming met de plaatselijke voorschriften betreffende de verwijdering van batterijen.

Dit product en de meegeleverde accessoires, batterijen uitgezonderd, vallen onder het reglement van de WEEE-richtlijn.

**DIT PRODUCT CORRECT AFVOEREN**

De markeringen geven aan dat het product binnen de EU niet als normaal huisvuil mag worden afgevoerd.

Om mogelijke schade aan het milieu of de volksgezondheid door ongecontroleerde afvalverwijdering te voorkomen en grondstoffen te behouden, dient dit product op verantwoorde wijze gerecycled te worden.

Om uw apparaat te verwijderen, maak gebruik van uw plaatselijke inlever- en inzamelsystemen of neem contact op met de winkelier waar het product was aangeschaft.

**Pb**



## Inhoudsopgave

veiligheid .....	N-2
welkom.....	N-5
voor u begint.....	N-6
connectoren op het achterpaneel .....	N-9
audio/video-aansluitingen .....	N-10
Aansluitingen gids .....	N-12
radio-connectoren .....	N-13
andere connectoren .....	N-14
luidsprekers.....	N-15
bediening .....	N-17
functionering voorpaneel .....	N-19
afstands-bediening.....	N-20
essentiële set-up .....	N-26
automatische luidspreker set-up .....	N-27
set-up-menu's .....	N-28
decoderings-modi.....	N-32
Dolby volume .....	N-34
Dolby atmos .....	N-34
de tuner gebruiken .....	N-35
netwerk/usb gebruiken .....	N-36
opstelling met meerder vertrekken .	N-37
de afstands-bediening personaliseren	N-38
probleem-oplossing .....	N-40
specificaties.....	N-42
juridische informatie .....	N-46
product-garantie.....	N-46

## Thank you for choosing Lexicon to enhance the performance of your Home Cinema.

*The Lexicon RV-6 and RV-9 Immersive Surround Sound AV receivers and the MC-10 pre amp/processor are designed to bring outstanding audio and video quality into your private cinema. With Dolby ATMOS & DTS:X 3D surround sound processing, as well as traditional surround decoding, a truly immersive experience is delivered. An audiophile grade 24Bit /192kHz DAC, Dirac room equalization and low distortion ensure premium surround sound for music and movies. The Harman proprietary Logic7 Immersion™ up mixer allows stereo sources to envelop the listener with a rich and natural three dimensional sound. The RV-6 and RV-9 feature pristine power, exceptional dynamics and low distortion; even when all channels are driven. All three models offer flexible configuration, Spotify Connect, and a zone 2 with audio, 4K video, IR control and triggers; making these products an excellent choice for a broad range of applications.*

*Please review this owner's manual, as it contains vital information on set up, configuration, and operation. It should be kept for future reference. Please visit [www.lexicon.com](http://www.lexicon.com) for the latest information on these products.*

### Professionele installatie?

Het kan zijn dat een erkende Lexicon verkoper uw AVR heeft geïnstalleerd en ingesteld als een deel van uw hifi-installatie. In dit geval kunt u de paragrafen van de handleiding overslaan die de installatie en instelling betreffen, en direct doorgaan naar de paragrafen die echter het gebruik van het toestel beschrijven. Zoek deze paragrafen op in de inhoudsopgave.

### Zelf instellen?

De AVR is een krachtig en geavanceerd stuk AV-apparatuur. We raden u aan de handleiding helemaal door te lezen voor u het toestel zelf instelt. Zo zijn bijvoorbeeld de correcte configuratie en plaatsing van de luidspreker zeer belangrijk om het beste uit uw AVR te halen en ervoor te zorgen dat alle elementen van uw installatie perfect samenwerken.

welkom

Nederlands

voor u  
begint....

De AVRs zijn hoge kwaliteit en hoge prestatie home cinema processoren en versterkers met de kwaliteit van het ontwerp en de productienormen van Lexicon. Ze combineren een digitale verwerking met hoge kwaliteit audio- en video-componenten voor een ongeëvenaard home entertainment-centrum.

U kunt met de AVR tussen zeven analoge en zes digitale audiobronnen wisselen en deze, naast interne FM- en DAB-radio's, netwerkbronnen en USB-audiobronnen, bedienen. Welk model u ook kiest, het is een ideale hub voor beide home entertainment en twee-kanaals stereo systemen.

Omdat veel van deze bronnen ook videosignalen kunnen genereren, bevat de AVR een wisselfunctie voor HDMI (6 x HDMI2.0a, HDCP2.2 & 1 x MHL) video/ audiosignalen van uitzendkwaliteit. Bedien de AVR

via toetsen op het voorpaneel, IR-afstandsbediening, IP-bediening (Ethernet) of de RS232-poort.

De afstandsbediening meegeleverd met de AVR is een multifunctioneel 'universeel' apparaat met inleerfunctie die eenvoudig te gebruiken is en, na te zijn ingesteld, een compleet systeem kan bedienen. De afstandsbediening kan worden geprogrammeerd aan de hand van de interne code-bibliotheek voor het bedienen van BD- en cd-spelers, PVR's, tv's en andere toestellen.

*De installatie van de AVR in een luisterkamer is een belangrijk proces waarvan elke stap zorgvuldig moet worden verricht. Om deze reden is de installatie-informatie heel duidelijk opgesteld. Deze moet nauwgezet worden nageleefd om een ongekend prestatieniveau mogelijk te maken.*

**AVR ontvangers zijn ontworpen voor een prestatie die muziek en films daadwerkelijk tot leven brengt.**

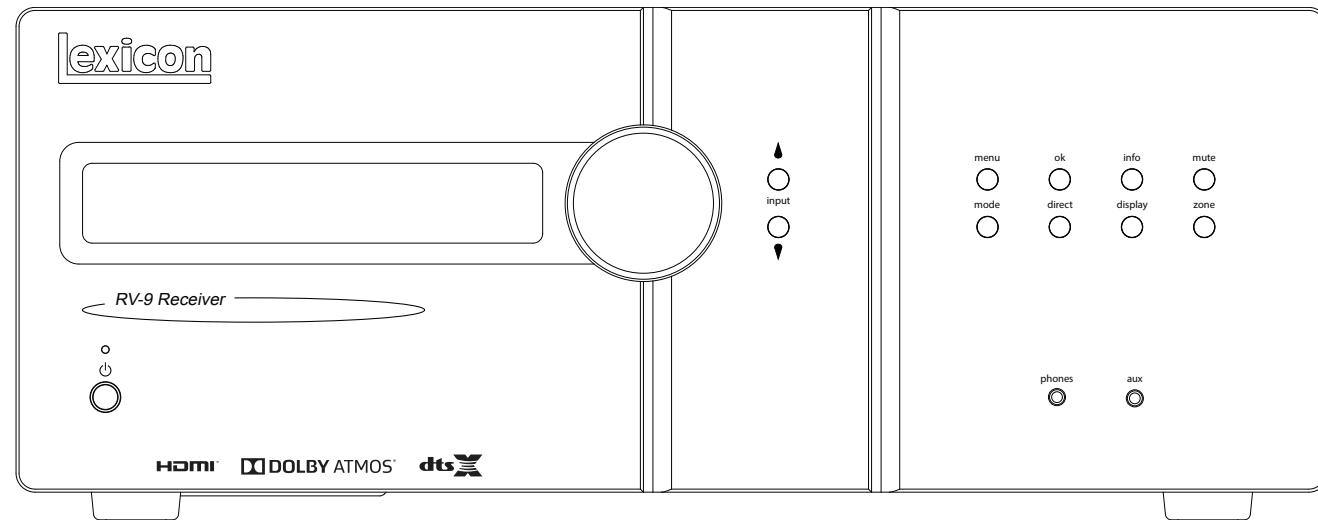

## Het apparaat plaatsen

- Plaats het toestel op een vlakke en stevige ondergrond, buiten bereik van direct zonlicht en vocht- en warmtebronnen.
- Plaats de AVR niet op een vermogensversterker of een andere warmtebron.
- Plaats de versterker niet in een gesloten ruimte zoals een boekenkast of een afgesloten kast, tenzij er een goede ventilatie is. De AVR zal tijdens normaal gebruik warm worden.
- Plaats geen ander component of voorwerp bovenop de versterker, omdat dit de luchtstroom rond het koellichaam kan belemmeren, waardoor de versterker te heet wordt. (Het apparaat bovenop de versterker geplaatst zal ook warm worden.)
- Controleer of de afstandsbediening ontvanger op het display op het voorpaneel niet wordt afgedekt, om het gebruik van de afstandsbediening niet te benadelen. Als een directe zichtlijn niet mogelijk is, kunt u een afstandsbediening versterker aansluiten op de connector op het achterpaneel (zie pagina N-14).
- Plaats geen platenspeler op dit apparaat. Platenspelers zijn zeer gevoelig voor het geluid dat wordt geproduceerd door apparaten die op het lichtnet zijn aangesloten en dit vertaalt zich in achtergrondgeruis als de platenspeler te dichtbij staat.

## Voeding

De versterker is uitgerust met een gegoten netstekker. Controleer of de stekker in uw stopcontact past – indien u een andere stekker nodig hebt, dient u met uw Lexicon-dealer contact op te nemen.

Neem onmiddellijk contact op met uw Lexicon-dealer als de voedingsspanning of netstekker bij u afwijkt.

Voor de functionering kan de AVR worden geplaatst op 220–240V (schakelaar stand 230V) of 110–120V (schakelaar stand 115V).

### OPMERKING

Controleer of de AVR is uitgeschakeld en de voedingskabel is ontkoppeld voor u de spanningsschakelaar omschakelt.

Steek het IEC-stekkereinde van het netsnoer in de opening aan de achterkant van de versterker en controleer of deze stevig vast zit. Steek het andere uiteinde van de kabel in uw stopcontact en schakel zo nodig het stopcontact in.

U kunt de AVR aanzetten met behulp van de AAN/UIT knop op het voorpaneel. De led van het voorpaneel brandt groen als het toestel is aangezet.

### Stand-by

U kunt de AVR in stand-by plaatsen met de knop  op de afstandsbediening. In stand-by zal de led op het voorpaneel rood branden. Het stroomverbruik is in dit geval lager dan 0,5 Watt.

In stand-by is het mogelijk dat de transformator in de versterker een zachte ruis produceert. Dit is volkomen normaal. We raden u aan om het toestel van het elektriciteitsnet te ontkoppelen om energie te besparen als u het een lange tijd niet gebruikt.

## Verbindingskabels

Wij raden u aan om afgeschermd kabels van hoge kwaliteit te gebruiken die speciaal voor dit doel ontwikkeld zijn. Andere kabels hebben andere impedantie-eigenschappen die de prestaties van uw systeem zullen verminderen (gebruik bijvoorbeeld geen videokabels om audiosignalen door te geven). Alle kabels moeten zo kort mogelijk gehouden worden.

Het is een goede gewoonte om ervoor te zorgen dat u bij het installeren van uw apparatuur het netsnoer zo ver mogelijk van uw audiokabels verwijderd houdt. Dit kan namelijk ongewenst geruis in de audiosignalen tot gevolg hebben.

Voor overige informatie over het aansluiten van de luidspreker, zie de paragraaf 'luidsprekers' vanaf pagina N-15.

## Radiostoring

De AVR is een audio-toestel dat microprocessoren en andere digitale elektronica bevat. Elk model is ontworpen volgens zeer strenge normen op het gebied van elektromagnetische compatibiliteit.

Dit is een Klasse A product. In een huishoudelijke omgeving kan dit product radiostoringen veroorzaken die de gebruiker kan verhelpen aan de hand van passende maatregelen.







Tref de volgende maatregelen als de AVR de radio- of tv-ontvangst stoort (dit kunt u vaststellen door de AVR uit en weer in te schakelen):

- Draai de antenne in een andere richting of geleid de antennekabel van de ontvanger zo ver mogelijk bij de AVR en de snoeren ervan vandaan.
- Verplaats de ontvanger t.o.v. de AVR.
- Sluit het toestel dat de storing vertoont en de AVR aan op twee verschillende stopcontacten.

Wend u tot uw Lexicon verkoper als het probleem niet kan worden verholpen.

## Handelsmerk erkenning

Lexicon is een gedeponerd handelsmerk van Harman International Industries, Inc.

	<b>Dolby volume</b> Gefabriceerd onder licentie van Dolby Laboratories. Dolby en het symbool met de dubbele D zijn handelsmerken van Dolby Laboratories.
	<b>Dolby Atmos, Dolby Audio</b> Gefabriceerd onder licentie van Dolby Laboratories. Dolby, Dolby Atmos, Dolby Audio en het symbool met de dubbele D zijn handelsmerken van Dolby Laboratories.
	<b>DTS-HD Master Audio™</b> Zie voor DTS patenten a.u.b. <a href="http://patents.dts.com">http://patents.dts.com</a> . Gefabriceerd onder licentie van DTS Licensing Limited. DTS, het Symbool, & DTS samen in combinatie met het Symbool zijn handelsmerken van DTS, Inc. DTS en DTS-HD Master Audio zijn geregistreerde handelsmerken van DTS, Inc © DTS, Inc. Alle rechten voorbehouden.
	<b>DTS-HD™</b> Zie voor DTS patenten a.u.b. <a href="http://patents.dts.com">http://patents.dts.com</a> . Gefabriceerd onder licentie van DTS Licensing Limited. DTS, DTS-HD, het Symbool, & DTS en het Symbool samen zijn geregistreerde handelsmerken van DTS, Inc. © DTS, Inc. Alle rechten voorbehouden.
	<b>DTS:X™</b> Zie voor DTS patenten a.u.b. <a href="http://patents.dts.com">http://patents.dts.com</a> . Gefabriceerd onder licentie van DTS Licensing Limited. DTS, het Symbool, DTS in combinatie met het symbool, DTS:X en het logo DTS:X zijn geregistreerde handelsmerken of handelsmerken van DTS, Inc. in de Verenigde Staten en/of andere landen. © DTS, Inc. Alle rechten voorbehouden.
	<b>DTS Virtual:X™</b> Zie voor DTS patenten a.u.b. <a href="http://patents.dts.com">http://patents.dts.com</a> . Gefabriceerd onder licentie van DTS Licensing limited DTS, het Symbool, DTS en het symbool samen. Virtual: X en de DTS Virtual: X logo zijn geregistreerde handelsmerken en/of handelsmerken van DTS, Inc. in de Verenigde Staten en/of andere landen. © DTS, Inc. Alle rechten voorbehouden.
	<b>IMAX® &amp; DTS®</b> Gefabriceerd onder licentie van IMAX Corporation. IMAX® is een geregistreerd handelsmerk van IMAX Corporation in de Verenigde Staten en/of andere landen. Zie voor DTS patenten a.u.b. <a href="http://patents.dts.com">http://patents.dts.com</a> . Gefabriceerd onder licentie van DTS Licensing Limited. DTS, het Symbool, DTS en het symbool samen zijn geregistreerde handelsmerken of handelsmerken van DTS, Inc. in de Verenigde Staten en/of andere landen. © DTS, Inc. Alle Rechten Voorbehouden.

<b>FLAC</b>	FLAC Decoder Copyright © 2000, 2001, 2002, 2003, 2004, 2005, 2006, 2007, 2008 Josh Coalson  De herverspreiding en het gebruik in bron- en binaire vormen, met of zonder wijziging, zijn toegestaan mits aan de volgende voorwaarden is voldaan:  - De herverspreiding van de broncode moet de bovenstaande auteursrechten, deze lijst van voorwaarden en de onderstaande disclaimer bevatten.  - De herverspreiding in binaire vorm moeten de documentatie en/of andere geleverde materialen de bovenstaande auteursrechten, deze lijst van voorwaarden en de volgende disclaimer bevatten.  - De naam Xiph.org Foundation en de namen van medewerkers mogen niet zonder schriftelijke toestemming worden gebruikt voor het aanbevelen of promoten van producten die met deze software zijn gemaakt.  DEZE SOFTWARE WORDT IN DEZE VORM OVERHANDIGD AAN LICENTIEHOUDERS EN MEDEWERKERS. UITGESPROKEN OF GEÏMPLICEERDE GARANTIES, INCLUSIEF MAAR NIET UITSLUITEND DE GEÏMPLICEERDE GARANTIES VOOR DE VERKOOPBAARHEID EN GESCHIKTHEID VOOR EEN BEPAALD DOEL, WORDEN AFGEWEEZEN. IN GEEN ENKEL GEVAL ZIJN DE STICHTING EN/OF EN DE MEDEWERKERS AANSPRAKELIJK VOOR DIRECTE, INDIRECTE, INCIDENTELE, SPECIALE OF MORELE SCHADE OF GEVOLGSCHADE (INCLUSIEF MAAR NIET UITSLUITEND DE VERVANGING VAN GOEDEREN OF DIENSTEN; ONBRUIKBAARHEID, HET VERLIES VAN GEGEVENS OF WINST, AL DAN NIET ZAKELIJK) OP WELKE WIJZE DAN OOK VEROORZAAKT, EN IN EEN GEVAL VAN THEORETISCHE, CONTRACTUELE EN AANSPRAKELIJKHEID OF ONRECHT (INCLUSIEF NALATIGHEID EN DERGELIJKE) WEGENS HET GEBRUIK VAN DE SOFTWARE, OOK ALS MEN IS GEWAARSCHUWD OVER HET MOGELIJKE ONTSTAAN VAN DERGELIJKE SCHADE.
-------------	---

	<b>AAC/AAC Plus</b> aacPlus is een handelsmerk van Coding Technologies. Zie <a href="http://codetech.vhost.noris.net">http://codetech.vhost.noris.net</a> voor overige informatie.
	HDMI, het HDMI-logo en High-Definition Multimedia Interface zijn handelsmerken of gedeponerde handelsmerken van HDMI Licensing LLC.
	Licenties: De Spotify software valt onder licenties van derden, hier te vinden:  <a href="https://developer.spotify.com/esdk-third-party-licenses">https://developer.spotify.com/esdk-third-party-licenses</a>
<b>vTuner</b>	Dit product wordt beschermd door bepaalde intellectuele eigendomsrechten van NEMS and BridgeCo. Het gebruik of de verspreiding van dergelijke technologie buiten dit product is verboden zonder de licentie van NEMS en BridgeCo of een erkende dochteronderneming.
<b>MP3</b>	MPEG Layer-3 audio decoderingstechnologie met vergunning van Fraunhofer IIS en Thomson multimedia.



# connectoren op het achterpaneel

RV-9  
RV-6

## Audio-connectoren

Analogisch tweekanaals zie pagina N-11.

## Voorversterkeruitgang

zie pagina N-11.

## HDMI-connectoren

Voor informatie zie pagina N-10.

## Digitale connectoren

Coaxiale en optische digitale audio-connectoren, zie pagina N-11.

## FM/DAB

FM- of DAB-antenne uitgang.

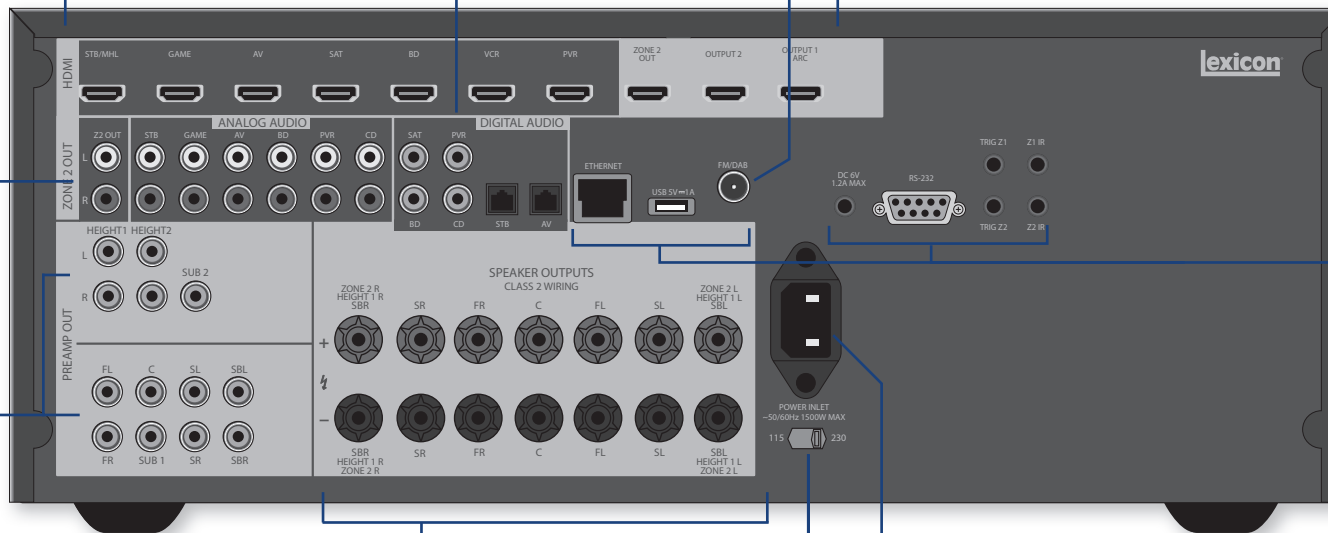

## Speaker connectoren

Voor informatie zie pagina N-16.

## Voedingsaansluiting

Sluit hier het correcte netsnoer op aan.

## Spanningselectie

Controleer of de gekozen spanning overeenstemt met uw elektriciteitsnet.

## OPMERKING

Lees a.u.b. de secties 'Het apparaat plaatsen', 'Voeding' en 'Aansluitkabels' zie pagina N-7 voordat u uw AVR aansluit!

## Antennes, bediening en communicatie

Netwerk, USB, FM/DAB-antenne, uitgangsspanning, seriële bediening, trigger en IP-connectoren zie pagina N-13, N-14.

MC-10

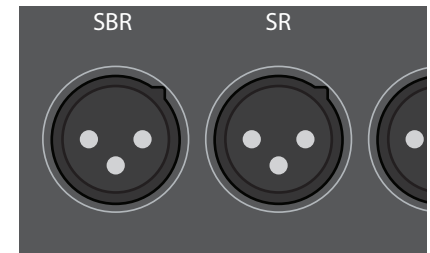

# audio/video-aansluitingen

Lees de volgende pagina's aandachtig door voor uitleg over de in- en uitgangen die beschikbaar zijn, voor u uw AVR aansluit op uw broncomponenten. De paragraaf 'luidsprekers' verklaart u hoe u uw luidsprekers moet aansluiten om schade aan de versterker te vermijden en hoe u uw luidsprekers moet plaatsen voor het beste resultaat.

## Algemeen

De ingangen zijn voorzien van een naam, zodat u de aansluitingen gemakkelijker kunt verrichten (bijv. 'BD' of 'VCR'). De ingangen zijn aangesloten op hetzelfde circuit, en dus kunt u andere toestellen op elk van deze ingangen aansluiten. Bijvoorbeeld, u hebt twee BD-spelers en de AV-ingang wordt niet gebruikt, dan kunt de tweede BD-speler aansluiten op de AV-ingang. Sluit de audio aan op de bijbehorende uitgangen als u een beeldbron aansluit. Bijvoorbeeld, u hebt een satelliet decoder aangesloten op een SAT video-ingang, dan moet u de audio aansluiten op de SAT audio-ingangen!

## Aansluiten

- Leg de kabels zo ver mogelijk bij de voedingskabel vandaan om ruis en andere geluidsproblemen te vermijden.

### OPMERKING:

Van elke ingang met u de '**Beeldbron**' en de '**Geluidsbron**' instellen naargelang het type aansluiting. (zie "Configuratie Ingang" op pagina N-29)



## HDMI-connectoren

### STB, GAME, AV, SAT, BD, VCR, PVR

Sluit de HDMI-beelduitgangen van uw bronapparatuur aan op de deze HDMI-ingangen.

### UITGANG

Sluit deze uitgang aan op de HDMI-beeldingang van uw weergave-instrument. Deze uitgang is compatibel met de HDMI Audio Return Channel (ARC). Als u een ondersteunende tv hebt, dan is het geluid van de interne tuner van uw tv (bijv. Freeview, Freesat, DVB-T) beschikbaar met behulp van de 'display' ingang van uw AVR.

## Digitale audio-connectoren



**SAT, PVR, BD, CD, STB, AV**

Sluit deze ingangen aan op de digitale uitgangen van uw bronapparatuur.

## Zone 2 connectoren

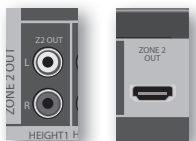

De Z2 uit HDMI-connector kan worden gebruikt om de uitgang van de AVR aan te sluiten op een systeem geplaatst in een tweede kamer.

## Analogische voorversterker uitgangen

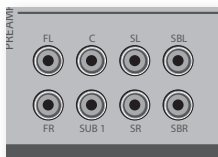

De analogische voorversterker uitgangen zijn gebufferd, hebben lage uitgangsimpedantie, zijn op lijnniveau en volgen de volumeregeling van zone 1. Indien noodzakelijk kunnen ze lange kabels of verschillende parallel aangesloten ingangen aansturen.

Voor meer informatie over het aansluiten van de luidsprekers of voor extra vermogensversterkers, zie pagina N-15 en N-16.

## Analogische audio-ingangen



**STB, GAME, AV, BD, PVR, CD**

Sluit de ingangen links en rechts aan op de uitgangen links en rechts van uw bronapparatuur.

## AUX-ingang voorpaneel

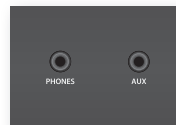

De ingang **AUX** op het voorpaneel kan worden gebruikt als een analoge ingang, met gebruik van een stereo 3,5mm kabel.

## HOOFDTELEFOON uitgang op het voorpaneel

Deze uitgang accepteert hoofdtelefoons met een impedantie tussen  $32\Omega$  en  $600\Omega$  met een 3,5mm stereo jack-stekkertje. De hoofdtelefoon uitgang is altijd actief, tenzij de AVR is gedempt.

Als het stekkertje van de hoofdtelefoon in de uitgang is gestoken, worden de uitgangen van de luidspreker en de analogische voorversterker uitgangen automatisch gedempt.

# Aansluitingen gids

## Blu-ray Disc (BD)/DVD-speler

Het schema toont u de typische audio- en video-aansluitingen van een BD-/dvd-speler.

De audio-aansluiting gebruikt bij voorkeur de HDMI of coaxiale digitale aansluiting (gewoonlijk gemarkeerd **DIGITAL AUDIO OUT**), naast de coaxiale analoge uitgangen voor linker en rechter kanalen.

Gebruik in elk geval de audio-ingangen met de verwijzing **BD** op uw AVR.

## Satellietontvanger

Een satellietontvanger sluit u net als een BD-speler aan, waarbij u de dezelfde aanbevolen volgorde aanhoudt naargelang de uitgangen waarover uw satellietontvanger beschikt.

Gebruik in elk geval de ingangen met de verwijzing **BD** op uw AVR. Houd er rekening mee dat soms de digitale audio-ingang van een satellietontvanger een coaxiale /TOSLINK (digitale connector) verbinding kabel vereist, aangezien bepaalde satellietontvanger geen audio via HDMI of zelfs helemaal niet implementeren.

## CD-speler

Sluit de digitale audio-uitgang (indien aanwezig op uw-speler) aan op de digitale **CD** ingang van uw AVR met een hoogwaardige coaxkabel.

Sluit de rechter en linker digitale audio-uitgangen van uw cd-speler aan op de digitale **CD** ingangen van uw AVR met een hoogwaardige coaxkabel.

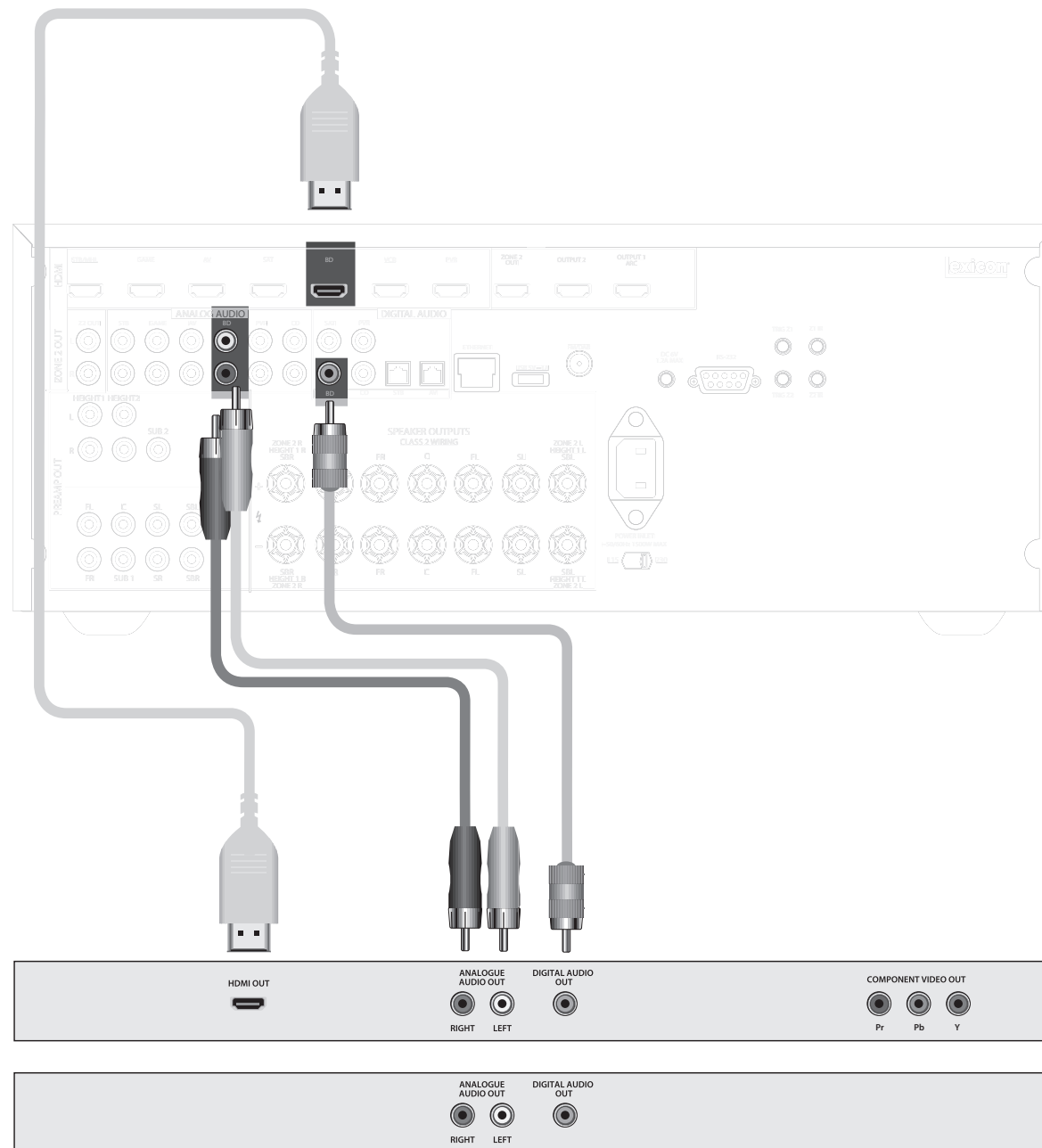

**BD/SAT**

**CD**

### OPMERKING:

Van elke ingang moet u de '**Geluidsbron**' instellen naargelang het type aansluiting. (zie "Configuratie Ingang" op pagina N-29)

# radio- connectoren

## Antenne-connectoren

De AVR is voorzien van een FM- en DAB/DAB+-ontvanger. Het vereiste type antenne hangt af van uw voorkeur en de plaatselijke omstandigheden.

Uw AVR kan uitstekend radiostations ontvangen als het een zendsignaal van goede kwaliteit ontvangt.

Probeer de antennes uit die met het toestel worden geleverd. Ze moeten een goede ontvangst bieden als u zich in een gebied met een middelmatig tot sterk signaal bevindt. In een gebied met een zwak signaal, kan echter een antenne op het dak zijn vereist.

Wend u tot uw Lexicon verkoper of antennespecialist voor informatie over de ontvangst in uw gebied.

## DAB/FM



*In gebieden met een sterk signaal* zal de DAB/FM 'T'-draadantenne acceptabele resultaten bieden. Breng de antenne zo hoog mogelijk op een muur aan.

In het Verenigde Koninkrijk moeten 'T'-elementen voor de ontvangst van DAB verticaal worden geplaatst aangezien de uitzendingen verticaal gepolariseerd zijn. Informeer u op andere plaatsen bij uw Lexicon verkoper of probeer voor de beste ontvangst de antenne zowel horizontaal als verticaal uit.

Probeer elke muur van de ruimte en bepaal waar de ontvangst het beste is.

Bevestig de 'T'-vormige antenne met plakband of nageltjes aan de muur. Let goed op dat de nageltjes de interne draad van de antenne niet raken.

Controleer de sterkte van het signaal tijdens de installatie en het ontvangen van DAB/FM door op de knop **INFO** op het voorpaneel of de afstandsbediening te drukken tot de signaalkwaliteit indicator wordt weergegeven.

*In gebieden met een zwak signaal is*, een gevoelige, externe of dakantenne vereist om zoveel mogelijk services te kunnen ontvangen.

Gebruik een Yagi-antenne met meerdere verticaal geplaatste elementen in band III uitzendgebieden (zoals het Verenigd Koninkrijk) aangezien de uitzendingen verticaal zijn gepolariseerd. Gebruik een rondstraler of gevouwen dipoolantenne als u zich in de buurt van meerdere zenders bevindt.

Informeer bij uw verkoper naar de beste antenne als in uw gebied DAB-services via L-band worden uitgezonden.



# andere connectoren

## Seriële connector

### RS232 seriële connector



De connector wordt gebruikt in combinatie met bedieningen die voorzien zijn van een seriële RS232-poort (bijvoorbeeld Creston en AMX touchscreen bedieningen).

## Netwerk connector

Netwerken is een uitgebreid onderwerp. In deze handleiding geven we slechts een paar korte richtlijnen. Wend u tot uw Lexicon verkoper of installateur voor meer informatie over de manier waarop u uw AVR kunt aansluiten op uw computernetwerk.

Voor informatie over het gebruik van de netwerkfuncties van uw AVR, de USB-uitgang en een lijst van ondersteunde bestanden, zie zie pagina N-36.

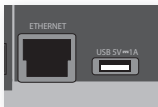

### Ethernet

Uw AVR zal automatisch proberen een verbinding met uw netwerk te leggen als een ethernet kabel is aangesloten.

U moet een CAT5-kabel aansluiten op de RJ45-uitgang met de verwijzing **ETHERNET** op het achterpaneel.

Als uw netwerk een statisch IP-adres gebruikt in plaats van een DHCP, moet u uw IP-adres, gateway en DNS

invoeren; zie pagina N-31 voor informatie over de set-up van uw netwerk.

## USB-connector

De AVR kan bestanden afspelen die zijn opgeslagen op een massageheugen, doorgaans een stick, of een willekeurig ander USB-toestel dat compatibel is met de klasse 'massageheugen'.

De AVR ondersteunt uitsluitend de directe aansluiting van USB-toestellen, en dus geen toestellen die zijn aangesloten op een hub. Voor directe toegang tot de USB-uitgang kunt u een USB-verlengsnoer gebruiken; zie pagina N-36 voor informatie over de ondersteunde bestanden.

## Trigger-connectoren

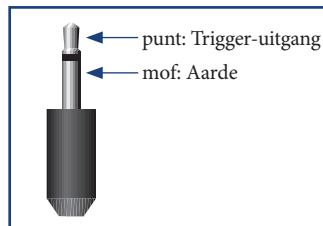

De trigger-connectoren (**TRIG Z1** en **TRIG Z2**) geven een elektrisch signaal als de AVR wordt aangezet en de desbetreffende zone is geactiveerd.

U kunt het triggersignaal gebruiken voor het in- en uitschakelen van compatibele home entertainment-apparatuur, zo kunt u bijvoorbeeld een trigger instellen die uw tv en BD-speler inschakelt op het moment dat u uw AVR inschakelt.

De AVR is voorzien van twee trigger-uitgangen. Elke uitgang kan een 12V, 70mA schakelsignaal afgeven.

De uitgang is geschikt voor 3,5mm jack-stekertjes: de punt is de trigger-uitgang, de mof is de aarde.

### TRIG Z1

Voor het remote in- en uitschakelen van vermogensversterkers of bronapparatuur in zone 1. Aan = 12V, Uit = 0V.

### TRIG Z2

Voor het remote in- en uitschakelen van vermogensversterkers of bronapparatuur in zone 2. Aan = 12V, Uit = 0V.

## Infrarood (IR) connectoren

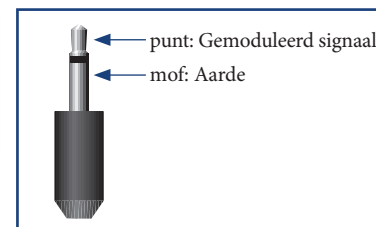

De infrarood ingangen (**Z1 IR** en **Z2 IR**) kunt u gebruiken voor de aansluiting van externe IR-ontvangers als de IR-ontvanger op het voorpaneel van de AVR gedeeltelijk of helemaal is afgedekt, of om een afstandsbediening te kunnen gebruiken in zone 2.

De AVR beschikt over twee IP-ingangen, elk voor stereo of mono 3,5mm jack-stekertjes. De punt geeft het gemoduleerde signaal, de mof is de aarde.

### Z1 IR

Deze ingang is bestemd voor een plaatselijke IR-ontvanger als het voorpaneel van de AVR wordt afgedekt.

### OPMERKING

Uitgangen met de verwijzing 'Z2' zijn bestemd voor de aansluitingen in het geval van een installatie in meerdere ruimtes. Voor meer informatie over deze connectoren zie pagina N-37.

### Z2 IR

Deze ingang wordt gebruikt voor een IR-ontvanger in zone 2, zodat u de AVR met uw afstandsbediening kunt bedienen vanuit een tweede ruimte.

Xantech is een leverancier van infrarood ontvangers en zender accessoires en zendsystemen. Zie [www.xantech.com](http://www.xantech.com) voor meer informatie of informeer bij uw Lexicon verkoper.

### OPMERKING

De IR-ingangen van AVR zijn ontworpen voor gemoduleerde signalen. Het toestel zal niet functioneren als de externe IR-ontvanger het IR-sigitaal demoduleert. Het toestel levert geen stroom aan externe ontvangers op de IR-stekker. Externe stroomvoorziening is dus vereist.

## 6V uitgang



Zorgt voor een 6V DV voeding voor rSerie producten van Lexicon.

# luidsprekers

## Subwoofer

Een subwoofer verbetert de basprestaties van uw systeem. Dit is handig voor het weergeven van speciale bioscopeffecten, en met name als een LFE-kanaal (Low Frequency Effect) beschikbaar is, zoals op een heleboel disks die met Dolby- of DTS-technologie zijn gecodeerd.

Grotere installaties kunnen meer dan één subwoofer vereisen, en met name in ruimtes met een houten constructie.

U kunt de RV-6/RV-9/MC-10 gebruiken om tot op zeven luidsprekers en tot op twee actieve subwoofers aan te sluiten in het hoofdsysteem. De uitgangskanalen corresponderen met luidsprekers geïnstalleerd linksvoor, midden, rechtsvoor, surround links, surround rechts, surround linksachter, surround rechtsachter, hoogte 1 rechts, hoogte 1 links en een actieve subwoofer. U kunt daarnaast tot op vier hoogteluidsprekers aansluiten met gebruik van een aanvullende stroomversterker, zie pagina N-16 voor meer informatie.

Met ter aanvulling correct geïnstalleerde en geconfigureerde hoogtekkanalen, brengt Dolby Atmos de ultieme ervaring in bioscoopgeluid bij u thuis en creëert het een krachtige, bewegende audio die u compleet omringt.

**De configuratie en plaatsing van uw luidsprekers is heel belangrijk.** Alle luidsprekers, de subwoofer uitgezonderd, moeten rondom uw normale kijk-/luisterpositie zijn geplaatst. Plaats de subwoofer op een plaats die een evenwichtige frequentieresponsie in alle luisterposities biedt. Door een verkeerde plaatsing zullen in bepaalde zones de bassen overheersen. Vaak kunt u de juiste positie van uw subwoofer uitsluitend vaststellen door het uit te proberen. Een goede plaats om dit uit te proberen is dicht op een muur, maar op minstens 1m bij hoeken vandaan. U kunt ook de handleiding van uw subwoofer naslaan voor advies.

## Midden

De luidspreker in het midden garandeert een realistischere weergave van de dialogen. De luidspreker in het midden moet dezelfde toonbalans hebben als de luidsprekers links- en rechtsvoor en moet op dezelfde hoogte zijn geplaatst.

## Hoogteluidsprekers

U kunt met de RV-6/RV-9/MC-10 tot op vier hoogteluidsprekers aansluiten die u aan het plafond kunt bevestigen of als 'Dolby enabled' hoogteluidsprekers kunt gebruiken – zie pagina N-34 voor meer informatie.

## Links- en rechtsvoor

Plaats uw luidsprekers links- en rechtsvoor op dergelijke wijze dat u een goed stereobeeld creëert voor zowel de normale weergave van muziek als voor meerkanalig gebruik. Als de luidsprekers te dicht op elkaar zijn geplaatst gaat de ruimtelijkheid verloren; als u ze echter te ver uit elkaar plaatst, zal het lijken alsof het stereobeeld in het midden een 'gat' heeft en in twee delen is gesplitst.

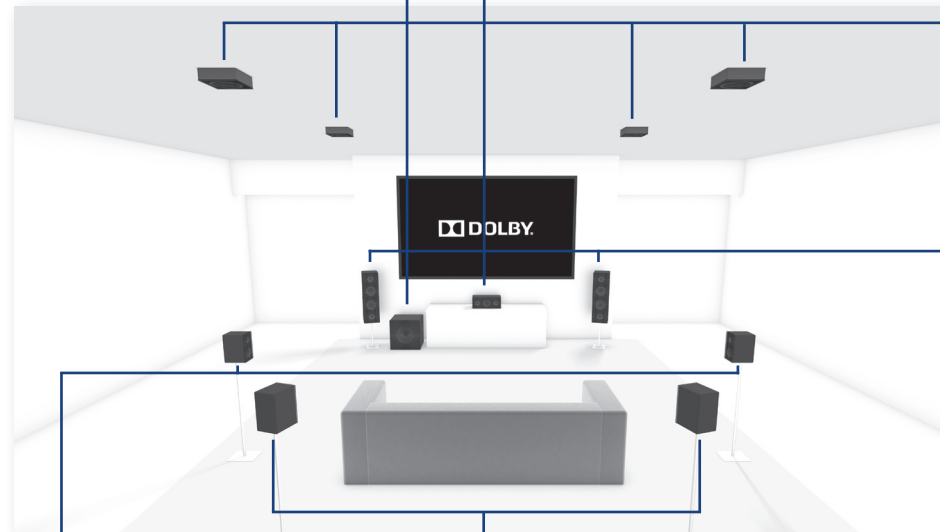

## Surround links en rechts

De surroundluidsprekers links en rechts geven het omgevingsgeluid en effecten weer in een meerkanalig home cinema systeem en moeten iets hoger dan het oor van de luisteraar worden geplaatst.

## Surround links- en rechtsachter

De surroundluidsprekers links en rechts worden gebruikt voor extra diepte en een betere geluidslokalisatie. Deze luidsprekers moeten ongeveer een meter boven het oor van de luisteraar worden geplaatst. Plaats de twee surroundluidsprekers achter op dergelijke wijze dat een boog van ongeveer 150 graden tussen elke surroundluidspreker achter en de luidspreker in het midden wordt gevormd. De surroundluidsprekers achter moeten naar de kamer wijzen, zie de het schema, om de grootste 'sweet spot' te creëren.

## Luidsprekers aansluiten

Sluit de luidsprekers aan door de desbetreffende aansluitklemmen aan de achterkant van de AVR los te draaien, de draad van de luidspreker door de opening te halen en de aansluitklemmen weer vast te draaien. Verzeker u ervan dat de rode aansluitklem (positief/+) van de luidspreker is verbonden met de rode aansluitklem (positief/+) op het achterpaneel en dat de zwarte aansluitklem (negatief/-) van de luidspreker is aangesloten op de zwarte aansluitklem (negatief/-) op het achterpaneel.

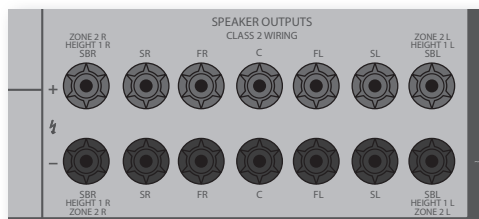

Losse geleiderdraden van deze aansluitingen mogen andere kabels of de behuizing van het product niet raken. De niet-inachtneming van deze aanwijzing kan kortsluiting en schade aan uw AVR berokkenen.

*Draai de aansluitklemmen van de luidspreker niet te strak aan en maak geen gebruik van een sleutel of een tang, enz., aangezien u hierdoor de aansluitklemmen kunt beschadigen. Deze schade wordt niet door de garantie gedekt.*

### Luidsprekerkabels

Sluit de luidsprekers op de versterker aan met behulp van hoogwaardige, hoogzuivere, lage impedantie koperen kabels. Vermijd het gebruik van goedkope luidsprekerkabels – ze zijn een valse besparing en kunnen de geluidskwaliteit aanzienlijk aantasten.

De kabel tussen het toestel en de luidspreker moet zo kort mogelijk worden gehouden. Aansluitingen op de aansluitklemmen van de luidspreker moeten met de hand zijn vastgezet, ongeacht of het blootliggende draden of kabelschoenen betreft.

## Bi-amping van de luidsprekers links- en rechtsvoor

Bi-amping houdt in dat per luidspreker twee versterkingskanalen worden gebruikt. Bi-amping kan een betere geluidskwaliteit geven dan een standaard enkele bedrading. Als u geen surroundluidsprekers achter hebt (d.w.z. u beschikt een 5.1 en geen 7.1 geluidssysteem), kunt u de ongebruikte uitgangen van de surroundluidsprekers achter gebruiken om de luidsprekers links- en rechtsvoor te bi-ampen, mits uw luidsprekers bi-amping accepteren. De resterende kanalen kunt u gebruiken om stereo luidsprekers in een andere ruimte (zone 2) te voeden.

Luidsprekers met twee paar +/- aansluitklemmen per luidspreker worden doorgaans met behulp van metalen strips met elkaar verbonden. Verwijder deze metalen strips bij bi-amping; de niet-inachtneming van deze aanwijzing zal schade berokkenen aan de versterker. Deze schade wordt niet door de garantie gedekt.

Verwijder de metalen strips van de aansluitklemmen van de luidsprekers om de luidsprekers links en rechts te bi-ampen. Sluit de woofer of LF-aansluitklemmen aan op de FL- en FR-aansluitklemmen van de AVR. Sluit de tweeter of HF-aansluitklemmen aan op de SBL- en SBR-aansluitklemmen van de AVR. Navigeer vervolgens naar het set-up-menu 'luidspreker typen' en stel de menuoptie 'gebruik kanalen 6+7 voor' in op 'bi-amp L+R'; zie pagina N-26.

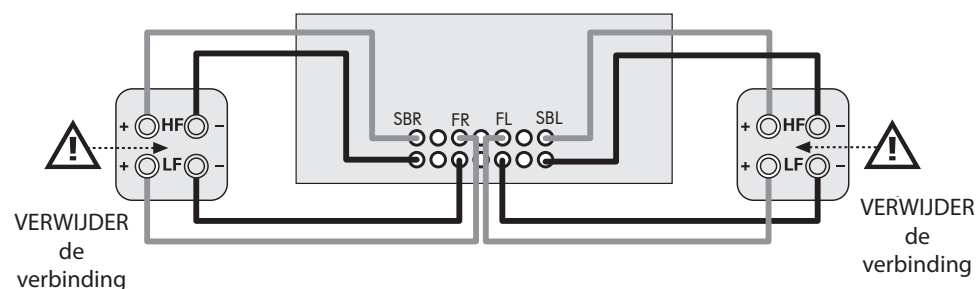

### Subwoofers aansluiten

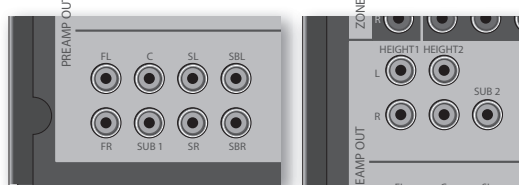

U kunt met de AVR ook tot op twee actieve subwoofers aansluiten op de SUB uitgangen. Raadpleeg de handleiding van uw subwoofer voor de correcte instelling en aansluiting van uw subwoofer.

## Externe vermogensversterkers gebruiken

De interne vermogensversterker van de AVR (alleen SR250 L, R, Sub) kan worden aangevuld of vervangen met/door een externe vermogensversterker, zoals de Lexicon P49 (aanbevolen signaalversterking 31dB). Sluit de uitgangen PREAMP OUT aan op de ingangen van uw vermogensversterker:

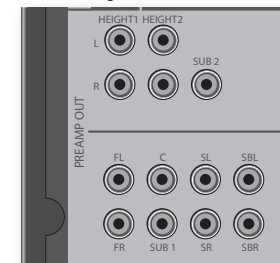

### FL, FR

Sluit deze aan op de overeenkomstige voorkanalen (rechts, links) van uw vermogensversterker. Voor de SR250, zijn alleen deze en de subuitgangen beschikbaar

### C

Sluit deze aan op het centrale voor kanaal van uw vermogensversterker.

### SUB

Subwoofer uitgang. Sluit deze aan op de ingang van uw actieve subwoofer, indien aanwezig. Voor de SR250, zijn alleen deze en de uitgangen FL, FLR beschikbaar

### SR, SL

Uitgangen surround rechts en surround links. Sluit deze aan op de ingangen surround rechts en surround links van uw vermogensversterker.

### SBR, SBL

Uitgangen surround rechtsachter en surround linksachter (uitsluitend in 7.1 systemen). Sluit deze aan op de ingangen surround rechtsachter en surround linksachter van uw vermogensversterker.

### Hoogte 1, Hoogte 2

Hoogte 1 en Hoogte 2. Sluit deze aan op de ingangen Hoogte 1 en/of Hoogte 2 van uw vermogensversterker. Alle analogische voorversterker-uitgangen zijn gebufferd, hebben een lage impedantie en zijn op lijnniveau. Indien noodzakelijk kunnen ze lange kabels of verschillende parallel aangesloten ingangen aansturen.



# bediening

## Uw AVR bedienen

Voor de weergave van informatie raden we u aan dat u, voor zover mogelijk, de OSD (On Screen Display) op uw weergave-instrument gebruikt.

### Inschakelen

Druk op de knop AAN/UIT op het voorpaneel. De led gaat groen branden en op het display van het voorpaneel wordt 'LEXICON' weergegeven. Aan het einde van de initialisatie toont het display de volumeregeling en de naam van de gekozen ingang.

Wacht tot het toestel de initialisatie heeft voltooid voor u uw AVR laat functioneren. We raden u aan om minstens 10 seconden te wachten voor u het toestel inschakelt als deze uitgeschakeld werd.

### Stand-by

De AVR beschikt over een stand-by modus die kan worden geactiveerd met een druk op **STANDBY** op de afstandsbediening. In stand-by is het display zwart en is de led **POWER** rood.

We raden u aan om het toestel van het elektriciteitsnet te ontkoppelen om energie te besparen als u het een lange tijd niet gebruikt.

### Vanuit stand-by inschakelen

Druk op de toets **STAND-BY** op de afstandsbediening of op een willekeurige toets op het voorpaneel (anders dan de aan/uittoets), of draai de volumeknop.

### Display van het voorpaneel

De AVR is na ongeveer vier seconden klaar voor gebruik.



Het display-venster toont de bron die op dit moment is gekozen en laatste informatie weergave instelling (u kunt deze informatie wijzigen met de knop **INFO**).

Op het voorpaneel wordt de actuele volumeregeling van zone 1 weergegeven (37.0dB in het bovenstaande voorbeeld). De instelling van zone 2 wordt tijdelijk weergegeven als deze wordt aangepast.

### Een bron kiezen

Kies een bepaalde bron met een druk op de knoppen **-INPUT** of **INPUT+** tot de bron wordt weergegeven

op het display van het voorpaneel, of (indien mogelijk) druk op de overeenkomstige bronknop op de afstandsbediening. De volgende bronnen zijn beschikbaar:

STB	Ingang settopbox
GAME	Ingang spelconsole
AV	Audio/video ingang
SAT	Ingang satelliet
BD	Ingang Blu-ray Disc/dvd-speler
VCR	Ingang videocassetterecorder
PVR	Ingang personal video recorder
CD	Ingang cd-speler
FM	Ingang interne tuner
DAB	Ingang interne tuner (deze bron is geheel afhankelijk van de markt, het is mogelijk dat deze niet op uw AVR beschikbaar is)
NET	Ethernet-ingang
USB	Ingang extern solid-state USB-toestel (bijv. stick, iPad)
AUX	Hulpingang (voorpaneel)
DISPLAY	Het audioretourkanaal (ARC) vanaf een compliant display. Gebruik dit met een compliant televisie die interne TV-tuners gebruikt.

De meeste audio-ingangen hebben zowel analogische als digitale aansluitingen. Specificeer het type aansluiting van elke ingang met de optie '**Geluidsbron**' in het menu 'configuratie ingang', zie pagina N-29. Een verkeerde instelling zal resulteren in geen geluid – de standaard instelling is HDMI-audio. U moet de instelling wijzigen als u geen HDMI-audio gebruikt.

De verwerkingsmodus en de stereo-direct-functies worden opgeslagen en voor elke afzonderlijke ingang opgeroepen.

### Stereo direct

Druk op de knop **DIRECT** als u naar een puur analogische stereo-ingang wilt luisteren. De stereo direct modus omzeilt automatisch alle verwerkings- en surround-functies. In de directe modus is de verwerking uitgeschakeld om de kwaliteit van het

geluid te verbeteren en digitaal geluid, met de AVR tot een absoluut minimum te beperken.

Opmerking: als u de stereo-direct-modus selecteert, is geen enkele digitale uitgang beschikbaar en wordt het basbeheer niet uitgevoerd. Dit betekent dat de bassignalen niet naar een subwoofer worden gezonden.

### Volumeregeling

Het is belangrijk dat u er rekening mee houdt dat het niveau van de geluidsindicator geen accurate aanduiding is van het vermogen dat naar uw luidsprekers wordt gezonden. De AVR geeft vaak al het totale uitgangsvermogen af voor de volumeknop de uiterste stand heeft bereikt. Dit is met name het geval bij hard geregistreerde muziek. Daarentegen kan bepaalde filmmuziek echter erg zacht klinken, aangezien de meeste regisseurs het hoogste geluidsniveau bewaren voor speciale effecten.

### Hoofdtelefoons

Gebruik een hoofdtelefoon met uw AVR door ze aan te sluiten op de **PHONES**-uitgang midden op het voorpaneel.

De uitgangen van de zone 1 zijn gedempt en het geluid wordt naar twee kanalen (2.0) gedownmixt als de hoofdtelefoon is aangesloten op de **PHONES**-uitgang op het voorpaneel. Het downmixen naar twee kanalen is nodig om het middelste kanaal en de surround informatie via de hoofdtelefoon te kunnen horen.

## Zone 2 gebruiken

Zone 2 biedt de gebruikers in de slaapkamer, de tuinkamer, de keuken, enz. de mogelijkheid om op een ander geluidsniveau dan in de primaire zone (zone 1) naar een andere geluidsbron te luisteren.

De bronkeuze en de volumeregeling van zone 2 zijn mogelijk:

- aan de hand van een IR-ontvanger in zone 2 (zie "Aansluitingen bedieningen zone 2" op pagina N-37), of
- door naar de bediening van zone 2 over te schakelen met een druk op de knop zone op het voorpaneel, of
- door op **AMP + OK** op de afstandsbediening te drukken.

Het voorpaneel VFD-display geeft aan dat de bediening is overgeschakeld naar zone 2.



Om zone 2 in te schakelen, met de afstandsbediening, **AMP + OK** en druk vervolgens op stand-by op de afstandsbediening of druk op de toets **ZONE** op het voorpaneel en laat los om zone 2 te selecteren, houd vervolgens de toets **ZONE** op het voorpaneel ingedrukt om zone 2 in te schakelen. Kies een andere bron dan zone 1 met een druk op de bronkeuze knop.



Houd er rekening mee dat de bediening van zone 2 binnen zone 1 automatisch na een aantal seconden inactiviteit naar de bediening van zone 1 zal terugkeren.

U kunt zone 2 ook bedienen met een programmeerbare afstandsbediening van een ander merk of een automatiseringssysteem. Informeer bij uw winkelier of installateur.

## Uitgebreid menu voorpaneel

Houd de toets **MENU** op het voorpaneel langer dan vier seconden ingedrukt om het uitgebreide menu op te roepen, met de volgende opties:

### De fabrieksinstellingen herstellen

Met deze optie kunt u de standaard instellingen van uw AVR die in de fabriek waren ingesteld herstellen.

### De remote code wijzigen

De standaard RC5 systeemcode waar AVR op reageert is ingesteld op 16. Indien noodzakelijk, bijvoorbeeld als een ander toestel in uw systeem dezelfde RC5-code gebruikt, kunt u de code instellen op 19.

### Veilige back-up herstellen

Met deze optie kunt u de status herstellen van alle instellingen die u met de functie 'Store secure backup' hebt opgeslagen. Deze optie is nuttig als de instellingen per ongeluk zijn gewijzigd. Bovendien kunt u er na een firmware update de opgeslagen status van het toestel mee wijzigen.





### Veilige back-up opslaan

Met deze optie kunt u alle instellingen van de AVR in een veilig deel van het geheugen opslaan. De instellingen kunt u oproepen met behulp van de beschreven herstelfunctie.

#### - **Pincode invoeren**

Voer de veilige back-up pincode in met behulp van de toetsen , ,  en  op de afstandsbediening (maak geen gebruik van het nummertoesenbord). De standaard pincode is 0000.

#### - **Pincode wijzigen**

Hiermee kunt u de standaard pincode wijzigen. Voer de bestaande veilige back-up pincode in met behulp van de toetsen , ,  en  op de afstandsbediening (maak geen gebruik van het nummertoesenbord). De standaard pincode is 0000. Als de bestaande pincode juist is, wordt u gevraagd om de nieuwe pincode in te voeren en te bevestigen.

#### - **AFSLUITEN**

Annuleren en naar het uitgebreide menu terugkeren.

## Firmware via USB updaten

De firmware van uw AVR kunt u updaten met een USB flash drive waar het firmware update-bestand is opgeslagen.

U kunt het laatste firmware bestand en de upgrade-instructies downloaden van de website van Lexicon ([www.lexicon.com](http://www.lexicon.com)).

# functionering voorpaneel



**OK**  
Bevestigt de keuzes die u in het set-up-menu hebt gemaakt.

**Direct**  
Stereo Direct aan/uit. Creëert een analogisch pad van de analogische ingangen naar de uitgangen links- en rechtsvoor. Schakelt de surround verwerkingsmodi uit en sluit het DSP-circuit af voor de beste stereo geluidskwaliteit.

**Menu**  
Selecteert de set-up-menu's op het On Screen display (OSD).

**Modus**  
Kiest voor de huidige bron tussen stereo en de beschikbare surround modi.

**Display**  
Wijzigt de helderheid van het display uit/gedimd/helder.

**Info**  
Selecteert de informatie die links onderaan op het voorpaneel wordt weergegeven.

**Zone**  
Selecteert de bediening van zone 1 en zone 2.

**Gedempt**  
Dempt alle analogische audio-uitgangen van de gekozen zone.

**Hoofdtelefoons**  
Deze uitgang accepteert hoofdtelefoons met een impedantie tussen 32Ω en 600Ω met een 3,5mm stereo jack-stekkerkje.

**Aux**  
Aux lijnniveau ingang.

**Aan-uit / stand-by led**  
Toont de status van de ontvanger. Is groen als de AVR is ingeschakeld. Is rood als het toestel in stand-by is geplaatst.

**Voeding**  
Schakelt de voeding van de AVR in en uit.  
Wacht minstens tien seconden als u het toestel hebt uitgeschakeld, alvorens u het weer inschakelt.

**Volume**  
Regelt het volume van de analogische uitgang in de gekozen zone (lijn uit, luidsprekers en hoofdtelefoon).

**Ingang**  
Met deze knoppen kiest u de bron die op de overeenkomstige ingang (of inwendige ingang) is aangesloten  
U kunt via het instellingsmenu voorkomen dat ongebruikte bronnen kunnen worden geselecteerd door de naam in MENU > Ingangconfig blanco te maken.

**Afstandsbediening ontvanger.** Deze bevindt zich achter het display venster, boven de MENU-knop op het voorpaneel. Verzekert u ervan dat u voor de functionering de afstandsbediening in en rechte lijn op de ontvanger richt. Als dit niet mogelijk is, gebruik een aparte sensor die u op de ingang Z1 IR op het achterpaneel aansluit.

# afstands- bediening

## De universele afstandsbediening

De AVR wordt geleverd met een geavanceerde 'universele' afstandsbediening met achtergrondverlichting waarmee u tot op acht apparaten kunt bedienen. De afstandsbediening is voorgeprogrammeerd voor het bedienen van de AVR en vele andere producten van Lexicon (FM-DAB tuners, cd- en dvd-spelers).

Dankzij de uitgebreide ingebouwde code-bibliotheek kan deze afstandsbediening ook worden gebruikt met talloze audio/video componenten van andere producten – tv's, satelliet en set-top boxen, PVR's, cd-spelers, enz., zie de lijst van codes achter in de handleiding, vanaf pagina 47.

De afstandsbediening heeft ook een 'inleerfunctie', waardoor deze vrijwel elke functie kan inleren van een oude afstandsbediening voor een enkel apparaat.

### De afstandsbediening gebruiken

Houd met het volgende rekening als u de afstandsbediening gebruikt:

- Verzekert u ervan dat tussen de afstandsbediening en de remote sensor op de AVR geen obstakels aanwezig zijn. De afstandsbediening heeft een bereik van ongeveer 7 meter. (Als de remote sensor wordt afgedekt, kunt u de Z1 IR-ingang voor de afstandsbediening op het achterpaneel gebruiken. Raadpleeg uw dealer voor nadere informatie.)
- De functionering van de afstandsbediening kan worden belemmerd als sterk fluorescentie of zonlicht schijnt op de remote sensor van de AVR.
- Vervang de batterijen wanneer u een vermindering van het werkbereik van de afstandsbediening opmerkt.



## De batterijen in de afstandsbediening plaatsen

1. Open het batterijvak aan de achterkant van de afstandsbediening door het klepje open te schuiven.
2. Installeer twee 'AAA' batterijen, zie de indicatie in het batterijvak.
3. Schuif het klepje van het batterijvak weer dicht tot u een klik hoort.

### Opmerking over de batterijen:

- Onjuist gebruik van batterijen kan tot risico's zoals lekkage en barsten leiden.
- Gebruik geen oude en nieuwe batterijen door elkaar.
- Gebruik alleen identieke batterijen met elkaar – zelfs als hetzelfde eruit zien, verschillende batterijen kunnen verschillende voltages hebben.
- Controleer of de pluspool (+) en minpool (-) van elke batterij zijn aangebracht volgens de indicatie in het batterijvak.
- Verwijder de batterijen uit apparaten die u langer dan een maand niet gaat gebruiken.
- Raadpleeg voordat u uw gebruikte batterijen weggooit de lokale regelgeving of de overheidsvoorschriften die in uw regio van kracht zijn.

## Nuttige informatie

### Achtergrondverlichting

Bij een druk op een toets zal de achtergrondverlichting acht seconden lang worden geactiveerd. Dit is bedoeld om u te helpen in situaties waar weinig licht is.

### LED knippert

Kort knipperen betekent dat er een toets is ingedrukt.

Veel korte knippersignalen betekenen dat er informatie (zoals een toestelcode) doorgegeven wordt of signaleren het begin en het succesvol beëindigen van een programmeersessie.

Het symbooltje '☆' wordt in deze handleiding gebruikt om een knipperende LED aan te geven.

### Time-out en niet-toegewezen toetsen

**Time-out** – De afstandsbediening zal na 30 seconden de programmeermodus verlaten en terugkeren naar normale werking.

**Time-out klemmende toets** – Nadat een willekeurige toets onafgebroken voor 30 seconden ingedrukt blijft, stopt de afstandsbediening met IR-overdracht om batterijenergie te besparen. De afstandsbediening blijft uitgeschakeld totdat alle toetsen worden losgelaten.

**Niet-toegewezen toetsen** – de afstandsbediening negeert elke niet-toegewezen toets voor een bepaalde apparaatmodus en zal dus geen IR-signaal zenden.

### Indicator lage spanning

Wanneer de batterijen uitgeput raken, zal het achtergrondlicht eventjes knipperen wanneer u op een toets drukt.

Installeer in dit geval zo spoedig mogelijk twee nieuwe AAA alkalinebatterijen.

## Toestelmodus/Brontoetsen

Omdat de afstandsbediening uw AVR en ook een groot aantal andere apparaten kan bedienen, hebben veel van

de toetsen meer dan één functie, afhankelijk van de geselecteerde 'toestelmodus' op de afstandsbediening.

De toestelmodus toetsen (zie hieronder) kiezen de bron op de AVR. Als één van deze toetsen kort wordt ingedrukt, dan wordt er een commando doorgegeven om de toestelbron te wijzigen. De functionering van de afstandsbediening wijzigt ook om de gekozen bron te laten functioneren; het is net alsof u een heleboel verschillende afstandsbedieningen in uw hand hebt!



RADIO	Interne FM- of DAB-ingang
AUX	Hulpingang
NET	Ethernet-input (bijv. internet radio)
USB	Extern USB-toestel (audio-bestanden op stick, enz.)
AV	Audio-visuele geluids aansluiting (te gebruiken met de TV)
SAT	Ingang satelliet
PVR	Ingang Personal Video Recorder (of digitale videorecorder)
GAME	Ingang spelconsole
BD	Blu-ray Disc of dvd-speler
CD	Ingang cd-speler
STB	Ingang settopbox decoder
VCR	Ingang videocassetterecorder

Elke toestelmodus verandert het gedrag van veel van de afstandsbedieningstoetsen om elk bronapparaat correct te kunnen bedienen. Bijvoorbeeld: in de modus CD speelt het vorige nummer op de cd af, terwijl in de modus AV de toets het tv-commando 'kanaal omlaag' geeft.

De afstandsbediening blijft in de laatst geselecteerde toestelmodus, u hoeft dus niet telkens op een toestelmodustoets te drukken voorafgaand aan elke

commandotoets als u bijvoorbeeld slechts tracks afspeelt of overslaat op een CD.

### Navigatietoetsen

De navigatietoetsen sturen de cursor in de instellingenmenu's of op de menu's op het scherm. Ze kopiëren ook de navigatiefuncties van de originele afstandsbedieningen die bij de andere Home Entertainment apparaten van uw systeem meegeleverd zijn. OK bevestigt een instelling.

### Volumeregeling

De afstandsbediening is standaard op dusdanige wijze ingesteld dat de volume- en mute-knoppen altijd het volume van de AVR bedienen, ongeacht de toestelmodus waarin de afstandsbediening zich bevindt. Dit heet volume "doorbreken".

Als u bijvoorbeeld naar een CD luistert, hebt u waarschijnlijk de afstandsbediening in toestelmodus CD om de CD-speler te bedienen. U kunt de volumetoetsen van uw afstandsbediening gebruiken om het volume van de AVR te regelen zonder dat u eerst moet drukken op AMP om de afstandsbediening te plaatsen in de AMP toestelmodus. De volumeknoppen "breken" door de CD toestelmodus op de afstandsbediening heen naar de AMP toestelmodus.

Indien gewenst kan het volume "punch through" individueel voor iedere toestelmodus uitgezet worden.

## De afstandsbediening personaliseren

De afstandsbediening is voorzien van een Code Inleerfunctie, waarmee u tot op 16 functies van een originele afstandsbediening kunt kopiëren op het toetsenpaneel van uw nieuwe afstandsbediening. Voor extra informatie over deze en andere aanpasbare functies, zie "de afstandsbediening personaliseren" op pagina N-38.

## De afstandsbediening voldoet aan Deel 15 van de FCC-richtlijnen

Deze apparatuur is getest en voldoet aan de eisen die gesteld worden aan een klasse B digitaal toestel, volgens lid 15 van de FCC-regels. Deze normen zijn bedoeld om een redelijke bescherming te bieden tegen schadelijke storing in een huiselijke installatie. Deze apparatuur genereert en gebruikt energie voor radiofrequentie en kan deze ook uitstralen, en indien dit toestel niet volgens de instructies wordt geïnstalleerd, kan er storing optreden die schadelijk is voor radiocommunicaties. Dit is echter geen garantie dat in een bijzondere situatie geen storing op zal treden. Als deze apparatuur inderdaad schadelijke storing voor de ontvangst van radio of televisie veroorzaakt - wat vastgesteld kan worden door de apparatuur aan en uit te schakelen - dan wordt het de gebruiker aangeraden om één of meer van de volgende maatregelen te nemen:

Verplaats of heroriënteer de ontvangstantenne.

Vergroot de afstand tussen de apparatuur en de ontvanger.





Sluit de apparatuur aan op een ander stopcontact of andere groep dan dat waarop de ontvanger is aangesloten.











Vraag uw dealer of een ervaren radio/TV-installeateur om hulp.

## AMP toestelmodus

De toestelmodus **AMP** configureert de afstandsbediening voor bediening van de AVR. Een druk op deze toets zal de gekozen ingang op de AVR niet beïnvloeden.

De functies van de afstandsbediening zijn contextgevoelig voor de interne bronnen en staan in de volgende tabel beschreven.





	<b>Enkele druk</b> – schakelt de voeding van de AVR om van stand-by naar aan en omgekeerd in de gekozen zone (dit is de zone waarin het commando wordt ontvangen). <b>Ingedrukt houden</b> – Forceert alle zones in stand-by, ongeacht de zone waarin het commando wordt ontvangen.
0.....9	De cijfertoetsen kunnen worden gebruikt om numerieke waarden direct in te voeren.
SYNC	Sync. De beeldverwerking die een misaanpassing tussen de timing van het geluid en het beeld veroorzaakt kan het videosaal vertragen. U kunt dit vaststellen aangezien het gesproken geluid niet langer synchroon is aan de bewegingen van het beeld. Dit kunt u compenseren door de vertraging van de lipsynchronisatie aan te passen. Druk op de toets <b>SYNC</b> en gebruik de navigatietoetsen  en  . Nogmaals indrukken om het lip synchronisatie trim menu af te sluiten.
INFO	Info loopt langs de informatie die linksonder op het display van het voorpaneel wordt weergegeven in de ingangen <b>TUN</b> , <b>NET</b> en <b>USB</b> .
	Brengt de DTS:X dialoog aanpassing.
MENU	Toont het set-up-menu van het toestel op het On Screen Display.
POP UP	Activeert/deactiveert Dolby volume.
AUDIO	Activeert/deactiveert Dirac Live EQ.

RTN	Roept een tijdelijke subwoofer trimbediening op. Gebruik de navigatietoetsen  en  . Druk nogmaals op <b>RTN</b> om de subwoofer trimbediening te verlaten. Dit is een tijdelijke instelling. De waarde van het sub trimniveau ingesteld in het luidsprekerniveau menu wordt hersteld zodra het toestel wordt uitgeschakeld of in stand-by wordt geplaatst.
	Schakelt de dempfunctie van de AVR om.
VOL	Het versterkervolume aanpassen.
MODE	Loopt langs de beschikbare surround- en downmix-modi.
DISP	Doorloopt de helderheidsinstellingen van de display
AMP	Plaats de afstandsbediening weer in de modus <b>AMP</b> .
DIRECT	Stereo direct aan/uit. Creëert een analogisch pad van de analogische ingangen naar de uitgangen links- en rechtsvoor. Schakelt de surround verwerkingsmodi uit en sluit het DSP-circuit af voor de beste geluidskwaliteit.
	Navigatie door de bestanden en menu's op het scherm. <b>OK</b> selecteert het aangegeven bestand of opent het aangegeven menu op het scherm – net als 'Enter' of 'Select' op bepaalde afstandsbedieningen.  Omhoog  Links  Rechts  Omlaag <b>AMP</b> +  Inschakelen vanuit stand-by <b>AMP</b> +  Op stand-by vanuit ingeschakelde modus <b>AMP</b> + <b>OK</b> Zone 2 selecteren
RED	Rode toets.
GREEN	Groene toets.
YELLOW	Gele toets.
BLUE	Blauwe toets.
RADIO	Tuningingang.

AUX	Aux-ingang.
NET	Netwerkingang (NET).
USB	USB-ingang.
AV	AV-ingang.
SAT	SAT-ingang.
PVR	PVR-ingang.
GAME	Ingang spelconsole.
BD	Bd-ingang.
CD	Cd-ingang.
STB	STB-ingang.
VCR	VCR-ingang.





### USB-bedieningen



De USB-interface wordt gekozen met een druk op **USB** als op de afstandsbediening in de **AMP** toestelmodus is geplaatst. De onderstaande toetsen worden gebruikt voor de navigatie langs de nummers als een USB-toestel met geluidsbestanden is aangesloten.

	Navigatie door de bestanden op het scherm. <b>OK</b> selecteert/speelt het weergegeven bestand af.
	Selecteert het volgende/vorige nummer in de actuele playlist.
	Selecteert het volgende/vorige nummer in de actuele playlist.
	De huidige track pauzeren en afspelen.
	Stopt het afspelen.

### Netwerkbedieningen

Als u een netwerk client gebruikt, kunt u met de onderstaande toetsen langs de muziekbestanden navigeren in de **AMP** toestelmodus.

	Navigatie door de bestanden op het scherm. <b>OK</b> selecteert/speelt het weergegeven bestand af.
	Selecteert het volgende/vorige nummer in de actuele playlist.
	Selecteert het volgende/vorige nummer in de actuele playlist.
	De huidige track pauzeren en afspelen.

	Stopt het afspelen.
RED	Voegt het huidige weergegeven radiostation toe aan de favorietenlijst wanneer u de netwerkclient gebruikt.
GREEN	Verwijdert het huidige weergegeven radiostation uit de favorietenlijst wanneer u de netwerkclient gebruikt.
	De navigatie keert terug naar het hoogste niveau van de menu's van de netwerk client ('Home')







BD

## BD/DVD toestelmodus

De toestelmodustoets **BD** configureert de afstandsbediening om de functies van Lexicon Blu-ray Diskspelers en DVD-spelers te regelen, al kan dit worden veranderd. Met een druk op deze toets selecteert u tevens **BD** als de bron.

	Schakelt om tussen stand-by en aan.
	Open/dicht disk-slede.
0..9	Zoekt tijdens het afspelen van een cd het overeenkomstige nummer op en speelt dit af.
DISP	Loopt langs de helderheidinstellingen van het display.
MODE	Loopt langs de herhaalopties (nummer, disk, enz.).
	Versneld terugspoelen.
	Versneld doorspoelen.
	Indrukken en loslaten om naar het begin van het actuele/vorige nummer terug te springen.
	Indrukken en loslaten om naar het begin van het volgende nummer te springen.
	Stopt het afspelen van een BD of dvd.
	De huidige track pauzeren en afspelen.
	Start het opnemen (op producten die over deze functie beschikken).
MENU	Disc menu.
POP UP	Activeert het menu van de BD-/dvd-speler, als dit mogelijk is.



Navigatie door de set-up en BD-/dvd-programmakeuze menu's.  
**OK** selecteert het aangegeven bestand of opent het aangegeven menu op het scherm – net als 'Enter' of 'Select' op bepaalde afstandsbedieningen.  
 Omhoog  
 Links  
 Rechts  
 Omlaag  
**BD** +  Inschakelen vanuit stand-by  
**BD** +  Stand-by vanuit ingeschakelde modus  
**BD** +  wijzigt de beeldresolutie (voor BD, uitsluitend op het home scherm).







De navigatie keert terug naar het hoogste niveau van het menu ('Home').

AUDIO	Wijzigt het audio decoderingsformaat (Dolby Digital, DTS, enz.).
AMP	Plaatst de afstandsbediening weer in de modus <b>AMP</b> .
RED	<b>RODE</b> toets voor BD
GREEN	<b>GROENE</b> toets voor BD
YELLOW	<b>GELE</b> toets voor BD
BLUE	<b>BLAUWE</b> toets voor BD.

AV

## AV toestelmodus

De toestelmodustoets **AV** configureert de afstandsbediening om de functies te regelen van een televisie of ander weergavetoestel. U moet deze toestelmodus configureren om uw apparatuur te kunnen bedienen. Met een druk op deze toets selecteert u tevens **AV** als de bron.

	Schakelt om tussen stand-by en aan. (Voor de inschakeling van bepaalde tv's is een cijfertoets nodig).
0..9	Functioneert net als de cijfertoets op de originele afstandsbediening – doorgaans voor de kanaalkeuze.
DISP	Toont de INFO of OSD (On Screen Display)functie als dit mogelijk is.
MODE	AV; deze functie is afhankelijk van de tv.
	Kanaal omlaag.
	Kanaal omhoog.
INFO	Toont de beeldinformatie; deze functie is afhankelijk van de tv.
POP UP	Handleiding.
	<p>Navigatie door de set-up en programmakeuze menu's.  <b>OK</b> bevestigt een keuze (net als 'Enter' of 'Select' op bepaalde afstandsbedieningen).</p>
	De navigatie keert terug naar het hoogste niveau van het menu ('Home').
AMP	Plaatst de afstandsbediening weer in de modus <b>AMP</b> .
RED	<b>RODE</b> toets voor tekst tv.
GREEN	<b>GROENE</b> toets voor tekst tv.
YELLOW	<b>GELE</b> toets voor tekst tv.
BLUE	<b>BLAUWE</b> toets voor tekst tv.

VCR

## VCR toestelmodus

De toestelmodus toets **VCR** selecteert **VCR** als de bron.











De VCR-pagina maakt het mogelijk om de code van een specifieke VCR-afstandsbediening te leren – zie "de afstands-bediening personaliseren" op pagina N-38.

## STB

**STB toestelmodus**

De toestelmodus toets **STB** selecteert **STB** als de bron.

Wanneer geconfigureerd om te werken met uw settop box decoder of een dergelijk toestel, kan de afstandsbediening vervolgens dit apparaat bedienen.

	Schakelt om tussen stand-by en aan.
0...9	Functioneert net als de cijfertoets op de originele afstandsbediening – doorgaans voor de kanaalkeuze.
DISP	Toont de INFO of OSD (On Screen Display)functie als dit mogelijk is.
MODE	Selecteert de bibliotheek of media functie.
	Terugspoelen.
	Versneld doorspoelen.
	Kanaal omlaag.
	Kanaal omhoog.
	Stopt het afspelen.
	De huidige track pauzeren en afspelen.
	Opnemen.
INFO	Opent de EPG (Electronic Program Guide) van bepaalde satelliet en kabel settopboxen.
POP UP	Activeert de menufunctie als de settopbox daarover beschikt.
	Navigatie door de set-up en programmakeuze menu's. OK bevestigt een keuze (net als 'Enter' of 'Select' op bepaalde afstandsbedieningen).
	De navigatie keert terug naar het hoogste niveau van het menu ('Home').
AUDIO	Selecteert de helpfunctie.
AMP	Plaats de afstandsbediening weer in de modus AMP.
RED	<b>RODE</b> toets voor settopbox.
GREEN	<b>GROENE</b> toets voor settopbox.
YELLOW	<b>GELE</b> toets voor settopbox.
BLUE	<b>BLAUWE</b> toets voor settopbox.

## SAT

**SAT toestelmodus**

De toestelmodus toets **SAT** selecteert **SAT** als de bron.

Wanneer geconfigureerd om te werken met uw satellietontvanger, kan de afstandsbediening vervolgens dit apparaat bedienen.











	Schakelt om tussen stand-by en aan.
0...9	Functioneert net als de cijfertoets op de originele afstandsbediening – doorgaans voor de kanaalkeuze.
DISP	Toont de INFO of OSD (On Screen Display)functie als dit mogelijk is.
	Kanaal omlaag.
	Kanaal omhoog.
INFO	Toont de informatie van het programma.
POP UP	Gids (of set-up van bepaalde settopboxen).
	Navigatie door de set-up en programmakeuze menu's. OK bevestigt een keuze (net als 'Enter' of 'Select' op bepaalde afstandsbedieningen).
	De navigatie keert terug naar het hoogste niveau van het menu ('Home').
RTN	Terug.
AMP	Plaats de afstandsbediening weer in de modus AMP.
RED	<b>RODE</b> toets voor satelliet.
GREEN	<b>GROENE</b> toets voor satelliet.
YELLOW	<b>GELE</b> toets voor satelliet.
BLUE	<b>BLAUWE</b> toets voor satelliet.

## PVR

**PVR toestelmodus**

De toestelmodus toets **PVR** selecteert **PVR** als de bron.

Wanneer geconfigureerd om te werken met uw persoonlijke (harddisk) videorecorder of een dergelijk toestel, kan de afstandsbediening vervolgens dit apparaat bedienen.











	Schakelt om tussen stand-by en aan.
0...9	Functioneert net als de cijfertoets op de originele afstandsbediening – doorgaans voor de kanaalkeuze.
INFO	Toont de INFO of OSD (On Screen Display)functie als dit mogelijk is.
MODE	Selecteert de bibliotheek of media functie.
	Terugspoelen.
	Versneld doorspoelen.
	Kanaal omlaag.
	Kanaal omhoog.
	Stopt het afspelen.
	De huidige track pauzeren en afspelen.
	Opnemen.
MENU	Opent de EPG (Electronic Program Guide) van bepaalde satelliet en kabel settopboxen.
POP UP	Activeert de menufunctie als de PVR daarover beschikt.
	Navigatie door de set-up en programmakeuze menu's. OK bevestigt een keuze (net als 'Enter' of 'Select' op bepaalde afstandsbedieningen).
	De navigatie keert terug naar het hoogste niveau van het menu ('Home').
AUDIO	Selecteert de helpfunctie.
AMP	Plaats de afstandsbediening weer in de modus AMP.
RED	<b>RODE</b> toets voor PVR.
GREEN	<b>GROENE</b> toets voor PVR.
YELLOW	<b>GELE</b> toets voor PVR.
BLUE	<b>BLAUWE</b> toets voor PVR.









## CD toestelmodus

De toestelmodus toets **CD** selecteert **CD** als de bron.

De toets is geconfigureerd voor de cd-functies van cd-spelers van Lexicon; deze kan instelling kan worden gewijzigd (zie "Een specifieke toestelmodus blokkeren/deblokkeren" op pagina N-39).

	Schakelt om tussen stand-by en aan.
	Open/dicht disk-slede.
0...9	Zoekt het overeenkomstige nummer op en speelt dit af.
DISP	Loopt langs de helderheidinstellingen van het display.
MODE	Loopt langs de herhaalopties (nummer, disk, enz.).
	Versneld terugspoelen.
	Versneld doorspoelen.
	Indrukken en loslaten om naar het begin van het actuele/vorige nummer terug te springen
	Indrukken en loslaten om naar het begin van het volgende nummer te springen.
	Stopt het afspelen van een cd
	De huidige track pauzeren en afspelen.
POP UP	Bij 'normaal afspelen' (d.w.z. het display toont de letter <b>P</b> ) niet, druk op de toetsen  en  om het nummer te kiezen en druk vervolgens op <b>U</b> op het nummer op te slaan.  In de modus 'programma afspelen' wist de toets <b>MENU</b> het opgeslagen nummer.

	Navigeert door de set-up en cd-programmakeuze menu's.  <b>OK</b> selecteert het aangegeven bestand of opent het aangegeven menu op het scherm – net als 'Enter' of 'Select' op bepaalde afstandsbedieningen.   Omhoog  Links  Rechts  Omlaag  CD +  Inschakelen vanuit stand-by CD +  Stand-by vanuit ingeschakelde modus.
AMP	Plaatst de afstandsbediening weer in de modus <b>AMP</b> .
RADIO	Speelt de geprogrammeerde nummers af.

## essentiële set-up

Voor u uw AVR gebruikt moet u bepaalde informatie over de configuratie van uw luidsprekers invoeren in de set-up-menu's. Op deze manier kan de AVR elke digitale surround geluidsbron verwerken en aan uw systeem aanpassen, voor een ultieme surround geluidsbelevenis.

In de paragrafen worden drie verschillende typen belangrijke informatie beschreven: 'luidspreker typen', 'luidspreker afstanden' en 'luidsprekerniveaus'.

De manier waarop u deze informatie met de hand in AVR kunt invoeren, wordt later beschreven in het hoofdstuk 'set-up-menu's' op pagina N-28. De instellingen kunnen echter ook automatisch worden verworven aan de hand van de automatische luidspreker set-up-functie van Lexicon. Het is heel belangrijk dat u weet waarom deze luidsprekerinstellingen moeten worden ingevoerd. Daarom wordt u eerst dit hoofdstuk geboden.

### Luidsprekertypes

Stel het type luidsprekers in dat u op uw AVR hebt aangesloten:

Groot	kunnen een compleet frequentiebereik weergeven
Klein	kunnen geen compleet frequentiebereik weergeven aan het lage frequentie-einde
Geen	uw configuratie bevat geen luidsprekers

De begrippen 'groot' en 'klein' verwijzen niet naar de daadwerkelijke afmeting van uw luidsprekers. Normaal gesproken worden luidsprekers die geen lage vlakke frequentieresponsie rond 40Hz kunnen weergeven (en dat kunnen slechts weinig luidsprekers!) gezien als 'klein' voor de instelling van een home cinema.

Als een luidspreker 'klein' is, zullen de lage frequentie geluiden van die luidspreker worden gevoerd naar een 'grote' luidspreker of een subwoofer die vaak beter geschikt is voor het weergeven van dergelijk geluid.

Het is niet mogelijk om alle luidsprekers als 'klein' in te stellen, tenzij uw configuratie van een subwoofer is voorzien. Als u geen subwoofer hebt, zult u uw luidsprekers aan de voorkant als 'groot' moeten laten functioneren.

(Geavanceerde gebruikers kunnen ervoor kiezen om de 'kleine' luidsprekerinstelling te omzeilen voor het luisteren naar pure stereo muziek als niet naar films wordt gekeken. Dit is mogelijk in het menu 'configuratie ingang' — zie pagina N-29.

### Cross-overfrequentie

Als u bepaalde luidsprekers hebt ingesteld als klein, moet u een waarde voor de cross-over frequentie invoeren. Dit is de frequentie waaronder signalen bij deze kleine luidsprekers worden weggefilterd en naar grote luidsprekers of de subwoofer (indien aanwezig) worden geleid. Een frequentie van 80Hz is normaal gesproken een goed beginpunt. Het is echter mogelijk dat u verschillende waarden moet uitproberen om de beste waarde voor uw systeem te vinden. U kunt echter ook de handleiding van uw luidsprekers naslaan.

### Gebruik kanalen 6+7 voor

Wanneer niet gebruikt in de hoofdzone, is het mogelijk de surround achterkanalen toe te wijzen aan hoogte 1, een bi-amp te gebruiken voor kanalen linksvoor/rechtsvoor of een versterkte uitgang te verstrekken aan zone 2.

### Luidsprekerafstanden

De afstand van elke luidspreker tot de luisterpositie moet exact worden opgenomen en in het set-up-menu zijn ingevoerd. Op deze manier komen de geluiden afkomstig van de verschillende luidsprekers op exact dezelfde tijd aan op de luisterpositie en creëren zo een realistisch surround effect. De afstand kan in centimeter of in inch worden ingevoerd.

### Luidsprekerniveaus

Het niveau van elke luidspreker op de luisterpositie moet op het niveau van alle andere luidsprekers in het systeem zijn afgestemd, om een surround effect te kunnen creëren. De AVR kan u hierbij helpen door voor elke luidspreker een testgeluid te produceren die met een (SPL) geluidsdrumniveaumeter moet worden gemeten. De meter moet zijn ingesteld op 'C' weging en moet een langzame responsie hebben. Er zijn verschillende smartphone/tablet apps beschikbaar die deze functie ook kunnen uitvoeren. Het gemeten geluidsniveau dat op de luisterpositie wordt gemeten voor elke luidspreker, kunt u aanpassen op de luidspreker trimpagina van het set-up-menu tot de meter 75dB SPL meet. Het maakt niet uit wat de volumeregeling van het systeem van uw AVR is voor u het testgeluid activeert, aangezien de volumeregeling gedurende de luidsprekertest wordt genegeerd.

Er zijn verschillende standaard SPL-meters verkrijgbaar voor een redelijke prijs die speciaal zijn bedoeld voor home cinema-enthousiastelingen. Informeer bij uw verkoper, winkel voor technische apparatuur of zoek op het internet.

Als u geen SPL-meter of geschikte app hebt, kunt u proberen het geluidsniveau van elke luidspreker met het oor aan te passen. In dit geval is het niet mogelijk om de luidsprekers in te stellen op exact 75dB SPL. Probeer echter om elke luidspreker exact als de andere luidsprekers te laten klinken. Het geluidsniveau van de luidsprekers instellen met het gehoor wordt afgeraden, aangezien dit zelden nauwkeurig is. Maar het is vaak beter dan niets!

## automatische luidspreker set-up



### Dirac Live voor Lexicon

Dit is een gepatenteerde automatische instellingsfunctie voor luidsprekers van Dirac Research die is ingebouwd in uw AVR. Deze functie probeert d.m.v. een PC/MAC-gebaseerde applicatie alle essentiële luidsprekerinstellingen voor alle luidsprekers in uw systeem in te stellen. De functie berekent de filterwaarden voor de vervormingcorrectie van de ruimte (room EQ) om de ergste effecten van resonantiefrequenties in de luisterkamer te verwijderen.

Uw AVR pakket wordt geleverd met een kalibratiemicrofoon die u in de microfooningang van de meegeleverde USB-geluidskaart dient te steken en vervolgens dient aan te sluiten op een USB-poort van een PC of MAC aangesloten op hetzelfde netwerk als de AVR en geplaatst volgens de instructies van Dirac Live voor de Lexicon PC/MAC-applicatie. Deze microfoon pikt de speciale kalibratietonen op die door de luidsprekers worden gegenereerd wanneer de toepassing Dirac Live voor Lexicon loopt. De AVR analyseert het signaal vervolgens en bepaalt:

- het type luidspreker,
- de afstand van de luidspreker,
- het luidsprekerniveau,
- problematische resonantiefrequenties in de ruimte die moeten worden weggefilterd.

Om het systeem te helpen zo nauwkeurig mogelijk te werk te gaan wanneer u de instelling Dirac Live voor Lexicon uitvoert, dient u enkele algemene richtlijnen te volgen:

- Beperkt de achtergrondgeluiden in de luisterkamer en omringende vertrekken tot een minimum.
- Sluit de ramen en deuren van de luisterkamer.
- Schakel ventilatoren en airconditioners uit.
- Monteer de microfoon op een driepoot of dergelijke steun.
- Houd de microfoon omhoog gericht op ongeveer de hoogte van het hoofd op de normale luisterpositie. Het is niet nodig dat u de microfoon richt op de luidspreker die het testgeluid produceert. (Het is het beste dat u de microfoon exact aanbrengt op de plaats waar normaal gesproken uw hoofd is aangebracht, en dat de microfoon direct en zonder hindernissen de luidsprekers kan zien.)
- Als uw systeem een actieve subwoofer bevat, start de instelling dan door het uitgangsniveau / versterking ervan op een waarde in te stellen ongeveer gelijk aan de voorluidsprekers.

Één voor één zal over elk kanaal, inclusief het subwoofer-kanaal, van de AVR een kalibratietoon worden afgespeeld. De kalibratietoon loopt meerdere keren langs de luidsprekers zodat verschillende parameters kunnen worden berekend. Als u geen volledige 7.1 luidsprekerconfiguratie (op de "vloer") hebt, zullen er stilteperiodes voorkomen tussen bepaalde luidsprekerkanalen. Volg de informatie 'voortgang' op uw PC/MAC.

**De Room EQ zal standaard niet op de bronningen worden toegepast.** U moet de Room EQ activeren op ingangen waarvan u denkt dat deze daar baat bij hebben, als u luistert naar het typische bronmateriaal dat door elke afzonderlijke ingang wordt afgespeeld. Na de berekening, kan dit worden ingeschakeld in het menu Ingangconfig.

De vereffeningcorrectie in de ruimte kan u helpen problemen in de akoestiek van de luisterkamer te beperken. Dit is doorgaans beter dan dat u probeert deze problemen direct in de kamer te verhelpen. De exacte plaatsing van de luidspreker, akoestische muurbehandelingen en de verplaatsing van de luisterpositie bij muren vandaan zullen een beter resultaat opleveren. Dit is echter niet altijd mogelijk in een woning. Daarom is de Room EQ de beste oplossing.

### Problemen

We raden u aan om de meetresultaten op het scherm na de automatische luidspreker set-up te bestuderen en na te gaan of er sprake is van duidelijk verkeerde resultaten. Verzekert u er met name van dat de weergegeven luidsprekers daadwerkelijk overeenstemmen met uw configuratie en dat de afstand tussen de luidsprekers en de luisterpositie min of meer correct is. Verricht nogmaals de automatische luidspreker set-up als de resultaten echter niet aan uw verwachtingen voldoen.

De luidspreker set-up-functie is doorgaans redelijk accuraat, maar verkeerde resultaten zijn altijd mogelijk. Problemen kunnen het gevolg zijn van:

- externe of rommelende geluiden/'hanteergeluiden' die door de microfoon worden opgepakt
- geluidsweerkaatsing op harde oppervlakken (bijv. ramen of muren) in de directe nabijheid van de luisterpositie,
- erg sterke akoestische resonantie in de ruimte,
- obstakels (bijv. een leunstoel) tussen de luidspreker en de microfoon.

Als u nog altijd problemen hebt of als u een zo accuraat mogelijk resultaat wilt voor ultieme surround prestaties, raden we u aan om de afstanden en niveaus van de luidsprekers met de hand in te stellen.

### Subwoofers gebruiken

Als uw systeem één of twee actieve subwoofers bevat, dient u het uitgangsniveau/de versterking van de subwoofers mogelijk op een hogere of lagere waarde in te stellen.

Raadpleeg a.u.b. de Dirac-applicatie en snelle starthandleiding voor alle informatie over hoe u het systeem gebruikt met uw AVR.

### De Dirac Live voor Lexicon applicatie downloaden

Om de Dirac Live voor Lexicon PC/MAC applicatie en snelle starthandleiding te downloaden, bezoek a.u.b.:

[www.lexicon.com](http://www.lexicon.com)

# set-up-menu's

De set-up-menu's bieden u de mogelijkheid om alle aspecten van uw AVR te configureren. In de paar volgende pagina's zullen wij de menu-items bespreken en hun functies uitleggen. De set-up-menu's zullen u waarschijnlijk ontmoedigen als u niet bekend bent met het instellen van een home cinema. Het merendeel daarvan hoeft u echter slechts in te stellen tijdens de installatie van uw systeem (of als u uw systeem verandert of verhuist!)

De set-up-menu's kunnen uitsluitend worden weergegeven op uw weergave-instrument (tv of projector) met behulp van de on screen display (OSD) van de AVR. Sluit een van de video-uitgangen aan op uw weergave-instrument om de OSD voor de initiële instelling te kunnen weergeven. Het is niet nodig dat u een beeldbron aansluit op de video-ingangen van uw AVR.

## De set-up-modus openen

Druk op **MENU** op de afstandsbediening of op het voorpaneel om het set-up-menu te openen. Het voorpaneel toont 'SETUP MENU' en het set-up-menu (zie hiernaast) wordt weergegeven.

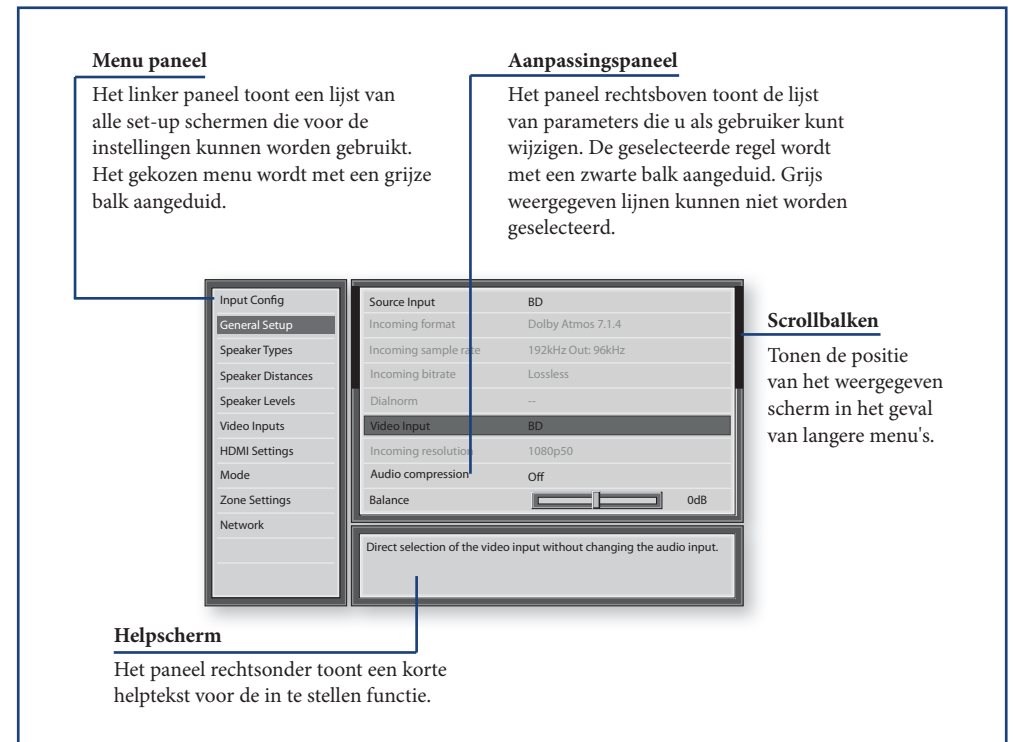

## Navigatie in het set-up-menu

### ... met de afstandsbediening

U kunt door het set-up-menu navigeren met de cursortoetsen (pijltoetsen) op de afstandsbediening. Dit is de gemakkelijkste manier.

1. Open het set-up-menu met een druk op **MENU** (direct onder de navigatietoetsen).
2. Navigeer met **▲** en **▼** omhoog en omlaag door de belangrijkste omschrijvingen op het linker paneel.
3. Open het deel horende bij de omschrijving die u hebt aangeduid met een druk op **▶**.
4. Navigeer met **▲** en **▼** omhoog en omlaag door de belangrijkste omschrijvingen op het rechter paneel. Bepaalde instellingen kunnen grijs worden weergegeven. Deze geven uitsluitend informatie (bijv. inkomende bemonsteringsfrequentie) of kunnen niet worden gekozen (bijv. IP-adres van het

netwerk als DHCP wordt gebruikt). De scrollbalken op het rechter paneel tonen u de positie in de lijst van instellingen als meerdere items tegelijkertijd kunnen worden weergegeven.

5. Selecteer een te wijzigen instelling met een druk op **OK**. Druk nogmaals op **OK** om de instelling te deselecteren.
6. U kunt het menu op een willekeurig moment afsluiten door middel van een druk op **MENU**. De verrichte wijzigingen zullen worden opgeslagen.

### ... met de toetsen op het voorpaneel

U kunt de AVR configureren met de toetsen op het voorpaneel. Volg de aanwijzingen voor het gebruik van de afstandsbediening. Gebruik in dit geval **INPUT-** voor omlaag, **INPUT+** voor omhoog, **INFO** voor links en **MODE** voor rechts.

## Configuratie Ingang

De audio- en video-instellingen op deze pagina van het set-up-menu kunnen *één-voor-één en specifiek aan de gekozen ingang worden aangepast*.

De instellingen van de gekozen ingang worden daaronder weergegeven als op de lijn ingang een andere ingang wordt gekozen. Deze instellingen worden uitsluitend toegepast op de genoemde ingang. Ze worden in het geheugen opgeslagen en worden opgeroepen als het toestel wordt aangezet of als de ingang wordt gekozen.

**Ingang** – De gekozen ingang waarbij de onderstaande instellingen horen.

**Naam** – De naam van de ingang. U kunt de naam van een ingang wijzigen en beter aan uw instelling aanpassen. Bijvoorbeeld, u hebt twee satellietontvangers. U kunt de primaire ontvanger aansluiten op de Sat audio- en video-ingang connectoren en de naam wijzigen in 'SAT 1'. Vervolgens kunt u de tweede satellietontvanger aansluiten op de VCR audio- en video-ingang connectoren, en de naam wijzigen van VCR in 'SAT 2'. Zo is het voor de gebruikers van uw AVR duidelijker welke ingangen ze kiezen.

**Lip Synchronisatie** – Elke ingang kan zijn eigen instellingen hebben die een vertraging toepassen tussen de audio- en videosignalen zodat beeld en geluid zijn gesynchroniseerd. Dit is vereist als beeldverwerking nodig is voor het downscalen of video de-interlacen. De lip synchronisatie kan worden ingesteld op een waarde van 0 tot 250 milliseconden.

De lip synchronisatie kan uitsluitend worden gecorrigeerd voor vertraagd beeld. Stel de lip synchronisatie in op een minimum als het geluid later aankomt.

**Modus** – Stelt de initiële audio decoderingsmodus in voor de stereo bronnen die op deze ingang zijn aangesloten.

- Laatste modus roept de laatste instelling van deze ingang op die voor een stereo bron werd gebruikt. Zie "Tweekanaals bronmodi" op pagina N-32 voor meer informatie.

**Modus Afsluiten** – Stelt de initiële audio decoderingsmodus in voor de meerkanaals digitale bronnen die op deze ingang zijn aangesloten.

- Laatste modus roept de laatste instelling van deze ingang op die voor een stereo bron werd gebruikt. Zie "Meerkanaals bronmodi" op pagina N-32 voor meer informatie.

**Lage tonen** –

**Hoge tonen** –

Hiermee kunt u van elke afzonderlijke uitgang de lage en hoge tonen van de actieve luidsprekers regelen. Bijvoorbeeld, de lage tonen van uw PVR-bron zijn

te licht. U kunt dit altijd corrigeren door PVR te selecteren op de lijn ingang bovenaan in dit menu en 2 of 3dB aan de lage tonen toevoegen. De lage tonen zullen automatisch worden versterkt als u de PVR-ingang selecteert, zo lang u voor deze ingang kiest.

**Ruimte Verrefferingscorrectie** – De automatische luidspreker set-up-functie berekent ook de ruimte verrefferingscorrectie coëfficiënten die de ergste effecten van resonantiefrequenties van de ruimte op de luisterpositie verwijderen. Standaard wordt de ruimte verrefferingscorrectie niet toegepast op bronningen. U kunt deze functie echter per ingang activeren als u dit wenst.

- **Niet berekend:** (Uitsluitend informatie) de automatische set-up-functie is niet gebruikt of vertoont fouten en kan daarom niet worden geselecteerd.
- **Projectnaam:** Dirac Live voor Lexicon Room EQ wordt toegepast op de huidige bron en zal de naam van het project weergeven via de Dirac Live applicatie.
- **Uit:** Dirac Live voor Lexicon Room EQ wordt niet toegepast op de huidige bron.

**Ingang Trimmen** – Regelt het maximum niveau van het analogische ingangssignaal (gevoeligheid) op deze ingang voor de ADC (Analogue-to-Digital converter) éénkanaalsklemmen. U kunt kiezen voor 1, 2 en 4 maal RMS maximum ingang. De standaard instelling is maximum 2Vrms.

Bijvoorbeeld, analogische bronnen met een laag uitgangsniveau kunnen baat vinden van de instelling maximum 1V. Deze instelling maximaliseert de signaal-ruis prestatie van de AVR en houdt bovendien het geluid van de verschillende analogische bronnen op hetzelfde niveau voor elke volumeregeling van de AVR.

**Dolby volume** – Dolby volume is een intelligent systeem dat de waargenomen audio frequentieresponsie op lage luisterniveaus houdt en volumeschommelingen tussen de bronnen (bijv. een rock radiostation en een BD) en tussen programma's (bijv. een televisieshow en reclame) corrigeert.

- **Aan:** Dolby volume wordt op deze ingang toegepast.
- **Uit:** (standaard) Dolby volume wordt op deze ingang toegepast.

**Dolby egalisatie** – Deze instelling van Dolby volume bepaalt in hoeverre zachte en harde bronnen en programma-inhoud op elkaar zijn afgestemd naargelang de waarneming door het oor. U kunt een waarde instellen van 0 (minimum) tot 10 (maximum). De standaard instelling is 2. We raden u echter aan om hogere waarden uit te proberen als uw bronmateriaal slecht is aangepast. Als de volume egalisatiefunctie is gedeactiveerd, zullen de bronnen en het programmamateriaal niet op elkaar worden afgestemd. Houd er rekening mee dat het 'off' van de

Dolby egalisatie of Dolby volume niet hetzelfde is als het deactiveren van de complete Dolby volume functie 'off' aangezien de aanverwante frequentieresponsie verwerking nog altijd geactiveerd is. Zie "Dolby volume" op pagina N-34 voor meer informatie.

**DV kalibratie offset** – De Dolby volume kalibratie offset parameter maakt het mogelijk om de efficiëntie van de luidspreker en de luisterpositie te compenseren. De standaard instelling is 0. Doorgaans levert deze instelling een goed resultaat op als de AVR luidsprekerniveaus zijn ingesteld met behulp van een SPL-meter.

Zie "Dolby volume" op pagina N-34 voor meer informatie over de kalibratie offset.

**Stereo Modus** – Als u een subwoofer in uw systeem hebt, kunt u kiezen op welke manier de basinformatie wordt verdeeld over de luidsprekers links-/rechtsvoor en de subwoofer bij het luisteren naar analogische en digitale stereo (uitsluitend twee kanalen) bronnen. Kies de optie die u de meest solide en evenwichtig klinkende lage tonen biedt. Zie tevens sub stereo hieronder voor het instellen van het niveau van de subwoofer als u voor stereo een subwoofer gebruikt. Probeer dit voor het beste resultaat uit met een set-up disk of live geprogrammeerd materiaal. Deze instelling kunt u gebruiken om de normale luidsprekerinstellingen in het menu 'typen luidsprekers' te omzeilen als de AVR stereo materiaal afspeelt. Het is redelijk normaal dat voor het luisteren naar normale stereo muziek een instelling wordt gebruikt die iets afwijkt van de sub-/luidsprekerinstellingen voor surround films.

- **Als Luidspreker Typen:** Bij het afspelen van een analogische of digitale stereo bron wordt de normale luidsprekerconfiguratie (zie het menu **luidspreker typen**) gebruikt voor de weergave van het signaal.
- **Links/Rechts:** Volle frequentie stereo informatie. Alle audio wordt uitsluitend naar de luidsprekers links- en rechtsvoor gezonden, zonder dat de bassen worden omgeleid. U kunt deze instelling gebruiken als u van mening bent dat uw luidsprekers links- en rechtsvoor het volle frequentiebereik van muziek kunnen verwerken. Als u op de luidspreker typen set-up-pagina uw luidsprekers links- en rechtsvoor hebt ingesteld als klein, kunt u er met deze optie voor kiezen om de instelling op groot te forceren voor het luisteren naar stereo muziek als uw luidsprekers links- en rechtsvoor het volle frequentiebereik aankunnen.

Het is vaak nuttig om op de luidspreker typen set-up-pagina luidsprekers met een vol frequentiebereik in te stellen als klein als uw systeem een subwoofer bevat. Hierdoor krijgt filmmuziek meer impact aangezien subwoofers speciaal zijn ontwikkeld voor de weergave van hoge bassen. Maar het is natuurlijk ook mogelijk dat voor stereo muziek het beste resultaat wordt bereikt door de subwoofer niet te

gebruiken en de luidsprekers links- en rechtsvoor als groot te behandelen.

- **Links/Rechts+Sub:** Vol frequentiebereik stereo wordt gezonden naar de luidsprekers links- en rechtsvoor en de weggefilterde lage tonen worden naar de subwoofer gestuurd. In dit geval wordt de lage frequentie informatie verdubbeld.
- **Sat+Sub:** Gebruik deze instelling als u kleine satellietluidsprekers links- en rechtsvoor hebt, of als u alle lage tonen door de subwoofer wilt laten verwerken. Het volle beheer van de lage tonen wordt zo gebruikt dat de analogische en digitale geluidsbronnen naar de DSP worden gezonden, waarbij lage tonen uit de luidsprekers links- en rechtsvoor worden gefilterd en naar de subwoofer worden gestuurd.

### OPMERKING

De functie stereo modus is niet mogelijk als u een analogische bron in de modus stereo direct gebruikt.

**Sub Stereo** – Als u in de stereo modus hierboven hebt gekozen voor links/rechts+sub of sat+sub, zal deze instelling het niveau van de subwoofer aanpassen als de bron tweekanaals stereo is.

**Geluidsbron** – Selecteert de specifieke aansluiting voor elk type ingang. Is standaard ingesteld op HDMI; deze instelling moet worden gewijzigd als u een andere aansluiting gebruikt.

Selecteer uit de lijst het type audiodat u op deze bron gebruikt.

- **HDMI:** het toestel wordt voor deze bron geforceerd tot het gebruik van de HDMI audio-ingang.
- **Digitaal:** het toestel wordt voor deze bron geforceerd tot het gebruik van de (TOSLINK) of coaxiale (S/PDIF) digitale audio-ingang
- **Analoog:** het toestel wordt voor deze bron geforceerd tot het gebruik van de analogische audio-ingang.

**CD Direct** – Schakelt de dempingsvertraging van de gecomprimeerde audiodetectie uit en mag alleen worden gebruikt voor bronnen die alleen PCM audio (bijvoorbeeld een CD-speler) zullen zenden.

## Algemene instelling

Algemene informatie en systeembedieningen.

**Bron Ingang** – (Uitsluitend informatie) De actueel gekozen ingang waarbij de onderstaande instellingen horen.

**Inkomend Formaat** – (Uitsluitend informatie) Het formaat van de digitale audiostroom die op deze ingang is aangesloten, indien van toepassing.

**Inkomende Bbemonsteringsfrequentie** – (Uitsluitend informatie) De bemonsteringsfrequentie van de digitale audio-stroom die op deze ingang is aangesloten, indien van toepassing.

**Inkomende Bitfrequentie** – (Uitsluitend informatie) De bitfrequentie van de digitale audio-stroom die op deze ingang is aangesloten, indien van toepassing.

**Dialoog Normalisatie** – (Uitsluitend informatie) Als de Dolby digitale audio-stroom is aangesloten op deze ingang, is dit de dialoognormalisatie instelling die door de stroom wordt vereist.

**Video-ingang** – De actueel gekozen video-ingang. Voor ingangen met een video-aansluiting (bijv. SAT, PVR enz.) schakelen de audio- en video-ingangen doorgaans samen over. Met deze optie kunt u voor de actuele geluidsbron tijdelijk een andere beeldbron kiezen. Deze functie is bijvoorbeeld nuttig als u via de satelliet naar een sportwedstrijd kijkt en u in dit geval echter liever naar het radioverslag luistert. De tijdelijke instelling wordt gereset op het moment dat u de ingangsbron wijzigt zodat de video-ingang de instelling van de audio-ingang volgt (of de instelling van het video-ingang menu, als dit mogelijk is).

**Inkomende Resolutie** – (alleen informatie) Toont de inkomende videoresolutie.

**Audiocompressie** – Maakt het mogelijk om de compressie te selecteren, dit is 's avonds laat ideaal. Het compressie-effect verhoogt het volume van de zachtere delen en verlaagt het volume van de hardere delen. Compressie is uitsluitend van toepassing op Dolby / DTS soundtrack formaten die deze functie ondersteunen.

- **Uit:** (standaard) geen audiocompressie wordt toegepast.
- **Medium:** compressie wordt op dergelijke wijze toegepast dat het niveau van hardere delen wordt verlaagd. De Dolby True HD stream wordt automatisch gecomprimeerd zoals ingestelde door de inkomende stream.
- **Hoog:** maximale dynamische compressie, het verschil tussen de harde en zachte delen van een soundtrack wordt tot een minimum beperkt.

Deze instelling is van toepassing op alle ingangen als een relevante digitale audio-stroom wordt opgemeten. De instelling wordt in het geheugen opgeslagen en wordt bij elke inschakeling van het toestel opgeroepen.

**Balans** – Voor een tijdelijke wijziging van de geluidsbalans tussen de luidsprekers links- en rechtsvoor. U kunt de geluidstrap naar links of naar rechts met maximaal 6dB aanpassen. Houd er rekening mee dat het niet mogelijk is om het geluidssignaal helemaal over een enkel kanaal te laten lopen. De gelijkmatige balans links/rechts van deze functie wordt hersteld zodra u een ingang wijzigt.

**Dolby Middenverspreiding** – Voor afstelling van het geluidsveld voor Dolby Surround modus codering van tweekanaals bronnen.

- **Dolby Middenverspreiding:** Regelt debreedte van het middenbeeld. Met Dolby Surround codering, komen dominante middensignalen alleen uit de centrale luidspreker. Als geen enkele centrale luidspreker aanwezig is, zal de decoder het centrale signaal in gelijke mate over de luidsprekers links en rechts verdelen en een 'fantoom' centraal beeld creëren. De Middenverspreiding maakt variabele afstelling mogelijk van het centrale beeld, zodat deze alleen kan worden gehoord vanuit de centrale luidspreker; alleen vanuit de linker/rechter luidsprekers als een 'fantoom' beeld; of vanuit alle drie luidsprekers tot variërende mate.

**Digitale Uitgangsfrequentie** – Stelt de bemonsteringsfrequentie in van de audio Analogue-to-Digital converter. Deze instelling wordt toegepast op alle ingangen tijdens de verwerking van analogische audio (d.w.z. niet stereo direct). De instelling wordt in het geheugen opgeslagen en wordt bij elke inschakeling van het toestel opgeroepen.

**Maximum Volume** – Beperkt het ingestelde maximum volume dat het systeem in de primaire ruimte kan bereiken. Dit is een nuttige functie die de accidentele overschrijding van (bijvoorbeeld) laag vermogen luidsprekers vermijdt. De instelling wordt in het geheugen opgeslagen en wordt bij elke inschakeling van het toestel opgeroepen.

**Maximum Aan Volume** – Beperkt het maximum volume dat het systeem bij de inschakeling of na het verlaten van de stand-by produceert in de primaire zone. Het systeem wordt ingeschakeld op deze opgeslagen volumeregeling als het laatst gebruikte (erg harde) volume deze waarde overschrijdt. De instelling wordt in het geheugen opgeslagen en wordt bij elke inschakeling van het toestel opgeroepen.

**Tijd Display Aan** – Bepaalt de tijd dat het display op het voorpaneel na het ontvangen van een commando blijft branden. De standaard instelling is altijd aan.

**CEC-bediening (alleen uitgang 1)** – Activeert of deactiveert de HDMI CEC-bediening, een systeem waardoor apparaten aangesloten met HDMI andere compatibele aangesloten apparatuur kunnen bedienen.

- **Uit:** deactiveert de CEC-bediening
- **Uitgang 1**

**ARC-bediening (alleen uitgang 1)** – Activeert of deactiveert het HDMI Audioretourkanaal. Hiermee kan het geluid van de tv naar de AVR worden gezonden via de 'display' ingang. Voor de ARC-bediening, moet ook de CEC-bediening zijn ingesteld.

**HDMI-audio naar tv** – Activeert of deactiveert de verzending van HDMI-audio van de HDMI-

uitgangconnector. Activeer deze instelling als u wilt luisteren met de luidsprekers van uw tv.

**Bediening** – Activeert of deactiveert de bediening via RS232 of IP (NET), een systeem dat automatiseringsinstallaties van andere producenten kan bedienen. U kunt uitsluitend of de bediening via RS232 of via IP gebruiken, beiden is niet mogelijk.

**Aan** – Bepaalt de manier waarop het toestel wordt aangezet.

- **Stand-by:** in stand-by
- **Aan:** Aan
- **Laatste Status:** Laatste Status(standaard).

**Stand-By Modus** – Bepaalt welke functionaliteit wordt behouden terwijl in stand-by.

- **Laag Vermogen:** De laagste vermogeninstelling
- **IP & HDMI AAN:** U kunt hiermee IP-bediening & HDMI-omzeiling activeren terwijl in stand-by, al verbruikt dit meer energie.

**Taal** – Selecteer hier een taal voor het OSD-menu - Engels, Frans, Duits, Spaans, Nederlands, Russisch, Chinees.

## Luidsprekertypes

De instellingen voor de luidspreker typen in uw configuratie. Deze instellingen worden toegepast op alle audio-ingangen, worden in het geheugen opgeslagen en worden opgeroepen als het toestel wordt aangezet.

**Linksvoor/Rechtsvoor – , Centraal – Surr. Links/Rechts – Surr. Linksachter/Rechtsachter – Hoogte 1 – , Hoogte 2 – , Subwoofer –**

Hier stelt u het type luidsprekers in dat u op uw AVR hebt aangesloten:

- **Groot:** kunnen een compleet frequentiebereik weergeven
- **Klein:** kunnen geen compleet frequentiebereik weergeven aan het lage frequentie-einde
- **Geen:** uw configuratie bevat geen luidsprekers
- **Hoogte 1, 2:** configureert het type hoogteluidspreker - hoogt/Dolby ingeschakeld.
- **Subwoofer:** Stelt in of u geen, 1, 2 subwoofer(s) aanwezig hebt.

### OPMERKING

Het is niet mogelijk om alle luidsprekers als 'klein' in te stellen, tenzij uw luidsprekerconfiguratie van een subwoofer is voorzien. Als u geen subwoofer hebt, zult u uw luidsprekers aan de voorkant als 'groot' moeten laten functioneren.

**Cross-over Freq.** – Dit is de frequentie waarop kleine luidsprekers de bassignalen naar de subwoofer of de grote luidsprekers in uw systeem sturen. Kleine luidsprekers zenden de bas naar de subwoofer, als deze aanwezig is. De centrale luidspreker vormt echter een uitzondering. Deze stuurt de bas naar de luidsprekers links-/rechtsvoor, mits deze groot zijn. Dit wordt gedaan om de centrale bas recht voor de luisterpositie te houden.

**Dolby Luidspreker Cross-over** – Dit is de frequentie waarop hoogteluidsprekers ingesteld op 'klein' basinformatie omleiden.

**Gebruik kanalen 6+7 voor** – als uw hoofdzoneluidspreker geen Surround luidsprekers linksachter en rechtsachter bevat, u kunt ervoor kiezen de Surround versterkerkanalen achter te gebruiken als Hoogte 1 versterkers, voor een Bi-Amp van de luidsprekers linksvoor en linksachter, of als een stereo vermogensversterker voor zone 2.

## Luidsprekerafstanden

De kalibratie-instellingen voor de afstanden tussen de luidsprekers en de luisterpositie.

### OPMERKING

Luidsprekers die niet in uw configuratie aanwezig zijn, worden grijs weergegeven.

Als Dirac Live voor Lexicon wordt gebruikt, zullen ook deze instellingen grijs zijn, omdat ze automatisch worden ingesteld door Dirac

Deze instellingen worden toegepast op alle audio-ingangen, worden in het geheugen opgeslagen en worden opgeroepen als het toestel wordt aangezet.

**Eenheden** – Bepaalt of u de afstanden in imperiale of metrische eenheden laat meten.

**Linksvoor – Centraal – Rechtsvoor – Surr. Rechts – Surr. Rechtsachter – Surr. Linksachter – Surr. Links – , Linksboven Voor/Midden/Achter – Rechtsboven Voor/Midden/Achter – Subwoofer –**

Zoals is beschreven in "essentiële set-up" op pagina N-26, meet de afstand tussen elke luidspreker van uw systeem en uw oor op de primaire luisterpositie en voer deze waarden in. Daarmee kan de AVR de correcte vertraging van elke afzonderlijke luidspreker berekenen.





## Luidsprekerniveaus

Kalibratie-instellingen voor het niveau van het testgeluidssignaal door de luidsprekers gemeten op de luisterpositie.

### OPMERKING

Luidsprekers die niet in uw configuratie aanwezig zijn, worden grijs weergegeven.

Als Dirac Live voor Lexicon wordt gebruikt, zullen ook deze instellingen grijs zijn, omdat ze automatisch worden ingesteld door Dirac

Deze instellingen worden toegepast op alle audio-ingangen, worden in het geheugen opgeslagen en worden opgeroepen als het toestel wordt aangezet. Selecteert de bijbehorende luidspreker met de navigatietoetsen  en  op uw afstandsbediening. Druk op  om de testgeluid te activeren/deactiveren en stel het geluidsniveau van elke luidspreker af met de navigatietoetsen  en .

**Linksvoor** –

**Centraal** –

**Rechtsvoor** –

**Surr. Rechts** –

**Surr. Rechtsachter** –

**Surr. Linksachter** –

**Surr. Links** –

**Linksboven Voor/Midden/Achter** –

**Rechtsboven Voor/Midden/Achter** –

**Subwoofer** –

Zoals beschreven in “essentiële set-up” op pagina N-26, stel het niveau van de testgeluid van elke luidspreker zo af dat een SPL-meter op de luisterpositie 75dB meet.

## Video-ingangen

Instellingen voor de optionele toekenning van een beeldbron aan de audio-ingangen die normaal gesproken alleen voor geluid zijn bestemd.

De instellingen worden in het geheugen opgeslagen en worden bij elke inschakeling van het toestel opgeroepen.

**Video-ingang CD** –

**Video-ingang Aux** –

**Video-ingang FM** –

**Video-ingang USB** –

**Video-ingang NET** –

**Video-ingang DAB** –

Elke audio-ingang is standaard ingesteld op 'geen'. U kunt echter de 'Sat'-video associëren met FM of digitale radio audio zodat u, bijvoorbeeld, tijdens een sportwedstrijd de beelden afkomstig van de satelliet combineert met het radioverslag.

## HDMI-instellingen

De instellingen in dit menu regelen de uitgangresolutie van de beeldprocessor in de AVR. Deze instellingen worden toegepast op alle video-ingangen, worden in het geheugen opgeslagen en worden opgeroepen bij het inschakelen van het toestel.

**HDMI1 OSD** – Bepaalt of de OSD pop-up berichten in de primaire zone aan of uit is gezet. De instelling wordt in het geheugen opgeslagen en wordt bij elke inschakeling van het toestel opgeroepen.

- **Aan**, de aanpassingen die de gebruiker gedurende het normale gebruik van de AVR verricht, worden op het scherm en het display op het voorpaneel weergegeven. Dit zijn instellingen zoals volumeregeling, subwoofer niveau, lip synchronisatie, tooncontrole, enz. Ze worden in het geheugen opgeslagen en bij de inschakeling van het toestel opgeroepen.
- **Uit**, de genoemde aanpassingen door de gebruiker worden niet op het scherm, maar uitsluitend op het display op het voorpaneel weergegeven. Het beeld van uw weergave-instrument wordt dus niet gebruikt voor de weergave van pop-up berichten. De set-up-menu's worden echter wel altijd op het scherm weergegeven, ongeacht de instelling.

**HDMI-uitgang 1080p** – Deze instelling regelt de uitgangresolutie van de HDMI-uitgang wanneer een 1080p ingangssignaal wordt ontvangen – omzeiling of upscale naar 4k2k.

**Lip Synchronisatie** – (Uitsluitend informatie)

Toont de lip synchronisatie die automatisch wordt toegepast op de HDMI-uitgang om de vertragingen in de beeldverwerking van de aangesloten weergave-installatie te compenseren. Niet alle weergave-installaties ondersteunen deze functie.

## Modus

Toont de decoderings- en downmix-opties waarvoor u kunt kiezen terwijl u langs de opties van de **MODE** toets loopt. De mogelijke instellingen zijn Ja of Nee.

De lijst is naargelang het type geluidsbron in twee delen opgesplitst. Zie “decoderings-modi” op pagina N-32 voor meer informatie over de verwerkings- en decoderingsmodus.

Deze instellingen worden toegepast op alle audio-ingangen, worden in het geheugen opgeslagen en worden opgeroepen als het toestel wordt aangezet.

**Voor stereo bronnen:**

**Dolby Surround** –

**DTS Neural:X** –

**DTS Virtual:X** –

**Logic7 Immersion** –

**5/7-kanaals Stereo** –

Het eerste deel 'stereo bronnen' bevat een lijst van de verwerkingsmodi die u op de stereo signalen kunt laten toepassen (analogisch stereo, digitaal PCM stereo, Dolby 2.0, DTS 2.0, enz.). Als een stereo signaal wordt toegepast, loopt u met elke druk op de toets **MODE** langs de verwerkingsmodi die u hebt geactiveerd in het deel 'stereo bronnen'. De niet-verwerkte stereo optie is altijd beschikbaar voor stereo signalen en wordt daarom niet in de lijst weergegeven.

**Voor meerkanaals bronnen:**

**Stereo downmix** –

**Dolby Surround** –

**DTS Neural:X** –

**DTS Virtual:X** –

**Logic7 Immersion** –

Het tweede deel 'meerkanaals bronnen' toont een lijst van verwerkingsmodi die u kunt toepassen op meerkanaals digitale signalen (Dolby of DTS digitale stroom met meer kanalen dan stereo 2.0). Als een meerkanaals signaal wordt toegepast, loopt u met elke druk op de toets **MODE** langs de verwerkingsmodi die u hebt geactiveerd in het deel 'meerkanaals bronnen'.

## Zone instellingen

Toont de volumeregeling en bedieningsinstellingen voor zone 2. Deze instellingen worden toegepast op alle audio-ingangen, worden in het geheugen opgeslagen en worden opgeroepen als het toestel wordt aangezet.

**Z2 ingang** – Selecteert de analogische geluidsbron en de composite beeldbron die naar zone 2 moeten worden geleid. De standaard instelling is 'volg Z1' en dus de actuele bron die in zone 1 is gekozen.

**Zone 2 Status** – Selecteert of zone 2 op stand-by staat of ingeschakeld is.

**Volume zone 2** – Het actuele volume in zone 2.

**Maximum volume zone 2** – Beperkt het ingestelde maximum volume dat het systeem in zone 2 kan bereiken. Dit is een nuttige functie die de accidentele overschrijding van (bijvoorbeeld) laag vermogen luidsprekers vermijdt.

**Vast volume zone 2** – De volumeregeling in zone 2 kan op de actuele waarde worden geblokkeerd voor het gebruik van een externe versterker met een eigen volumeregeling in zone 2.

**Maximum volume aan zone 2** – Beperkt het maximum volume van het systeem in zone 2 als deze wordt ingeschakeld of de stand-by verlaat. Het systeem wordt ingeschakeld op dit volume als het laatst gebruikte (erg harde) volume deze waarde overschrijdt.

## Netwerk

De AVR is voorzien van een netwerk audio client die internet radiostations en muziek die is opgeslagen op een netwerk opslagmedium, zoals een pc of een USB flash drive, kan afspelen.

**Gebruik DHCP** – Als uw netwerk DHCP benut

- **Nee:** Voor de handmatige toekenning van een vast IP-adres.
- **Ja:** Voor het gebruiken van de parameters van de DHCP-server.

**IP-adres** – Voer het IP-adres in dat u in uw netwerk aan de AVR hebt toegekend als u geen DHCP gebruikt.

**Subnetmask** – Voer het subnetmask in dat u in uw netwerk aan de AVR hebt toegekend als u geen DHCP gebruikt.

**Gateway** – Voer de gateway in dat u in uw netwerk aan de AVR hebt toegekend als u geen DHCP gebruikt.

**Primaire DNS** – Voer het primaire DNS IP-adres in van uw internet provider als u geen DHCP gebruikt.

**Alternatieve DNS** – Voer het secundaire DNS IP-adres in van uw internet provider als u geen DHCP gebruikt.

**MAC-adres** – (Uitsluitend informatie) Het unieke adres van de netwerkkaart in uw AVR.

**Vriendelijke naam** – U kunt hier mee het netwerk “vriendelijke naam” van uw AVR een andere naam geven.

# decoderings- modi

## Inleiding

Uw AVR ontvanger zorgt voor alle belangrijkste decoderings- en verwerkingsmodi voor de analogische en digitale signalen, met inbegrip van de moderne hoge definitie geluidsformaten over HDMI.

### Modi voor digitale bronnen

Digitale registraties worden doorgaans zo gecodeerd dat ze informatie over hun type formaat bevatten. De AVR detecteert automatisch het bijbehorende formaat in een digitaal signaal – zoals Dolby Atmos, TrueHD, Dolby Digital Plus, DTS-HD Master Audio, Dolby Digital, of DTS – en schakelt om naar de bijpassende decodering.

### Modi voor analogische bronnen

Analogische registraties bevatten geen informatie over hun coderingsformaat. Daarom moet de gewenste modus – zoals Dolby Surround – handmatig worden gekozen.

### Modus geheugen

Dolby Digital of DTS audio (inclusief hoge definitie formaten) kan worden afgegeven op twee verschillende mix modi die u kunt kiezen met de toets **MODE**:

- Surround (bijv. vijf hoofdkanalen plus een subwoofer voor een 5.1 bron)
- Stereo downmix.

Tweekanaals audio, ongeacht of het analogische of digitale audio betreft, kan ook worden afgegeven op twee verschillende mix modi die u kunt kiezen met de toets mode:

- Surround (bijv., Dolby Surround, DTS Neural:X, enz.)
- Stereo.

De AVR slaat de instellingen voor elke bron op. De decoderingsmodus voor de volgende groepen bronmateriaal kan onafhankelijk worden opgeslagen:

- Dolby Digital (meerkanaals) en DTS bronmateriaal
- Tweekanaals Dolby, PCM of analogisch bronmateriaal

## Tweekanaals bronmodi

De volgende decodeermodi en surround modi worden gebruikt voor het creëren van meerkanaals stereo modi vanuit 2-kanaals bronnen. Deze zijn op de RV-6/RV-9/MC-10 beschikbaar voor standaard en hoge definitie Dolby Digital 2.0, DTS 2.0, PCM of analoge bronnen:

**Stereo –**  
**5/7-kanaals stereo –**  
**Dolby Surround –**  
**DTS Neural:X –**  
**DTS Virtual:X –**  
**Logic7 Immersion -**

### Stereo

In deze modus functioneert de RV-6/RV-9/MC-10 als een standaard hoge kwaliteit geluidsversterker. Houd er rekening mee dat het signaal gedeeltelijk wordt verwerkt als de subwoofer in de stereo modus is geactiveerd.

- **Stereo direct:** bereikt de beste geluidskwaliteit als een analogische aansluiting aanwezig is.
- **5/7-kanaals stereo:** produceert een uitgang van alle luidsprekers door de uitgang links te kopiëren naar alle luidsprekers links en de uitgang rechts te kopiëren naar alle luidsprekers rechts. De luidsprekers in het midden geeft een mix af van links en rechts.

### Dolby Surround

Dolby Surround zorgt ervoor dat de RV-6/RV-9/MC-10 7.1.4 uitgangen kan verkrijgen van een tweekanaals of meerkanaals bron om beter voordeel te halen uit alle versterkers en luidsprekers in uw opstelling.

### DTS Neural:X

DTS Neural: X is een geavanceerde up-mixer die tot 7.1.4 kanalen meeslepende audio verstrekt uit vrijwel alle audio van een lager aantal kanalen.

### DTS Virtual:X

DTS Virtual: X creëert een meeslepende audio-ervaring door “height inhoud” over traditionele luidsprekerconfiguraties te virtualiseren zonder de behoefte aan height-luidsprekers. Opmerking - deze modus is NIET beschikbaar als height-luidsprekers zijn geselecteerd.

## Logic7 Immersion

Harman proprietary Logic7 Immersion™ provides up to 12 channels of decoding and up to 7.1.4 outputs from two channel sources to encapsulate the listener with a rich and natural three dimensional sound.

## Meerkanaals bronmodi

Digitaal meerkanaals bronmateriaal wordt doorgaans geleverd als '5.1 audio'. '5.1 kanalen' bestaan uit: luidsprekers midden, links- en rechtsvoor, twee surroundluidsprekers en een laag frequentie-effect (LFE) kanaal. Aangezien het LFE-kanaal geen kanaal met vol bereik is, wordt dit aangeduid met 'L'.

Surround systemen decoderen 5.1 kanalen en geven deze direct weer. Het DTS-ES matrix uitgebreide decodeersysteem creëert één extra achterkanaal vanuit de informatie verborgen in de twee surround signalen van de 5.1 bron. Het uitgebreide ES-systeem wordt soms ook '6.1' systeem genoemd. Dit extra surround achter kanaal wordt doorgaans weergegeven door twee gescheiden luidsprekers waardoor een '7.1' systeem wordt gecreëerd.

DTS-ES discrete is een echte '6.1' bron met zes discreet gecodeerde kanalen en een 'L' LFE-kanaal.

Dolby Digital Plus, Dolby TrueHD, Dolby Atmos, DTS:X en DTS-HD zijn hoge resolutie surround formaten die op Blu-Ray discs kunnen worden gevonden

## Decoderingsmodi

De modi beschreven in de volgende tabel zijn beschikbaar voor meerkanaals digitale bronnen.

Speciale modi, zoals DTS-ES 6.1 discrete, Dolby Digital Plus, Dolby TrueHD, Dolby Atmos, DTS:X, DTS-HD en IMAX® ENHANCED zijn uitsluitend beschikbaar op correct bronmateriaal.



<b>Hoge resolutie geluidsbronnen</b>	
Dolby Atmos	Dolby Atmos inhoud wordt als audio-objecten gemixt i.p.v. traditionele kanalen, zodat u maximaal voordeel kunt halen uit het aantal en de plaatsing van uw luidsprekers.
Dolby TrueHD	Zorgt voor een vol 7.1 kanaal op 96kHz, 24bit resolutie, met mogelijk geen verlies tijdens de compressie. De overdrachtssnelheid kan 18Mbps bedragen.
Dolby Digital Plus	Zorgt voor discrete 7.1 geluidskanalen met minder compressie dan in het geval van Dolby Digital codering. De overdrachtssnelheid kan 6Mbps bedragen.
DTS-HD Master Audio	Zorgt voor een vol 7.1 kanaal op 96kHz, 24bit resolutie, met mogelijk geen verlies tijdens de compressie. De overdrachtssnelheid kan 24.5Mbps bedragen.
DTS:X™	DTS:X is een decodeerpakket dat verborgen inhoud vertaalt die gecodeerd is met DTS:X codering. DTS:X inhoud bestaat uit audio-objecten of een combinatie van audiokanalen en objecten. Het DTS:X decodeerpakket speelt ook legacy DTS-formaten af, waaronder DTS-HD Master Audio verliesloze en verliezende streams. <ul style="list-style-type: none"> <li>• Ondersteunt uitgangconfiguraties groter dan 7.1-kanaals (inclusief hoogteluidsprekers)</li> <li>• Verstrek "Dialogbediening", zodat klanten het geluid naar wens of op basis van de luisteromgeving kunnen aanpassen</li> <li>• Vertaalt alle DTS-inhoud naar elke willekeurige luidsprekeropstelling</li> <li>• Ondersteunt Blu-ray Disk (BD), DVD en streaming mediaformaten, en legacy streams van tot op 192kHz.</li> <li>• Bevat Neural:X, de nieuwste technologie voor upmixing/downmixing van DTS.</li> </ul>
IMAX ENHANCED	IMAX ENHANCED inhoud is opnieuw digitaal gemasterd door IMAX zodat u de duidelijkste beeldkwaliteit krijgt met een meeslepend geluid. Bezoek voor meer informatie a.u.b. <a href="http://www.IMAXenhanced.com">www. IMAXenhanced.com</a> .
<b>Voor Dolby Digital bronnen</b>	
Dolby Digital 5.1	Dolby Digital 5.1 bronnen verstrekken geluid met vijf discrete vol-bereik kanalen; links, centraal, rechts, surround links, surround rechts, plus LFE-kanaal.
Dolby Digital Stereo Downmix	Zorgt voor het stereo downmixen van het bronmateriaal voor gebruik met de hoofdtelefoon.
Dolby Digital 5.1 + Dolby Surround	Deze modus wordt gebruikt voor het afleiden van de informatie van de surround kanalen voor de afzonderlijke surround kanalen achter met behulp van de Dolby Surround decoder.
<b>Voor DTS-bronnen</b>	
DTS 5.1	Wordt minder vaak gebruikt dan het formaat Dolby Digital, maar wordt door de hele geluidsindustrie gezien als een formaat met een superieure geluidskwaliteit. DTS 5.1 zorgt voor surround geluid met vijf kanalen met vol bereik en een LFE-kanaal.
DTS 5.1 Stereo Downmix	Zorgt voor het stereo downmixen van het bronmateriaal voor gebruik met de hoofdtelefoon.
DTS-ES 6.1 Matrix	Dit is een 6.1-kanaals formaat gebaseerd op DTS 5.1. De matrix van het zesde kanaal is gecodeerd in de kanalen surround links en surround rechts. Het zesde kanaal is een centraal surround kanaal dat is gericht naar de surroundluidsprekers links- en rechtsachter.
DTS-ES 6.1 Discrete	Dit is een echt discreet 6.1-kanaals geluidsformaat. De DTS-ES discrete modus functioneert uitsluitend op bronnen met een DTS-ES 6.1 discrete geluidscodering.
DTS96/24	Zorgt voor maximaal 5.1 kanalen voor audio op 96kHz, 24bit resolutie voor een superieure geluidskwaliteit in vergelijking tot de standaard DTS 5.1

## Dolby volume



Dolby volume is een geavanceerde nieuwe technologie die problemen verbonden aan verschillende

volumeniveaus tussen de inhoud van programma's (bijv. een tv-show en reclame) en tussen bronnen (bijv. een rock radiostation en dvd, of twee tv-stations) verhelpt. De luisteraar geniet van alles op hetzelfde luisterniveau en hoeft dus niet de verschillen in registraties/uitgangsniveaus te compenseren met behulp van de volumeregeling. Dit is de volume egalisatiefunctie van Dolby volume.

Dolby volume functioneert samen met de volumeregeling instelling van de AVR om de variërende gevoeligheid van het gehoor op verschillende frequenties te compenseren naargelang het volume van het geluid. Is gebaseerd op de functionering van het menselijke gehoororgaan. Balanceert lage, medium en hoge frequenties om de nuances en impact van het originele geluidsniveau te behouden ongeacht het gekozen afspeelvolumen. Dit is de volume modellerfunctie van Dolby volume.

Dolby volume meet, analyseert en behoudt het volume afhankelijk van de manier waarop personen geluid waarnemen. Een verscheidenheid aan audio parameters wordt gecontroleerd, waaronder spectrale en op tijd gebaseerde hardheid om te waarborgen dat de waargenomen dynamiek, klankkleur en basprestaties op alle niveaus consistent is.

Met Dolby volume kan de luisteraar bovendien het dynamische bereik van een programma – het bereik tussen harde en zachte geluiden – controleren.

Bijvoorbeeld, als 's avonds laat het volume omlaag is gedraaid, kan het dynamische bereik worden aangepast zodat de dialogen duidelijk zijn, en de harde effecten of muziek hun impact behouden zonder dat gezinsleden wakker worden.

### Instellingen

Dolby volume kan worden toegepast op een analogische of digitale stereo bron of een digitale meerkanaals bron. **Is niet verkrijgbaar in stereo direct of op de analogische meerkanaals ingang.** Dolby volume kan worden toegepast op de verwerking van stereo kanalen (bijv. Dolby Surround) of bij het downmixen van een digitale meerkanaals bron (bijv. Dolby Digital 5.1 naar stereo).

Dolby volume kan voor elke audio-ingang in het menu 'configuratie instellingen' worden geactiveerd en geconfigureerd. De standaard instelling is 'Off' voor 'audiofiel' luisteren. U kunt ervoor kiezen om Dolby Volume op 'On' te plaatsen voor tv- en filmbronnen om hetzelfde waargenomen geluidsniveau te behouden tussen bronnen en frequentierespons, ongeacht de volumeregeling. Het merendeel van de parameters van Dolby volume is automatisch aangezien ze afhangen van de analyse van het geluidssignaal en de volumeregeling van de AVR. Het is desondanks ook mogelijk om de volume egalisatiefunctie en de kalibratie offset (zie hieronder) aan uw voorkeur aan te passen.

### Volume egalisatiefunctie

De volume egalisatiefunctie van Dolby volume bepaalt in hoeverre zachte en harde bronnen en programma-inhoud op elkaar zijn afgestemd aan de hand van de waarneming door het oor. U kunt een waarde instellen van 0 (minimum) tot 10 (maximum). De standaard instelling is 2. Als de volume egalisatiefunctie is gedeactiveerd, zullen de bronnen en het programmamateriaal niet op elkaar worden afgestemd. Dit is niet hetzelfde als het uitzetten van Dolby volume, aangezien de frequentieresponsie verbonden aan het volume nog altijd geactiveerd is.

Als Dolby volume wordt toegepast op de actuele ingang, zal een Dolby volume verwerkingsmodus indicator op de OSD en op het display van het voorpaneel worden weergegeven.

### Kalibratie offset

Met de kalibratie offset parameter van Dolby volume kunt u de efficiëntie van de luidspreker en de luisterpositie compenseren – door het referentie luisterniveau omhoog en omlaag te verplaatsen over de volume schaal. De standaard instelling is 0. Doorgaans levert deze instelling een goed resultaat als de AVR luidsprekerniveaus zijn ingesteld met behulp van een SPL-meter (75dB SPL, 'C' weging, lage responsie).

## Dolby atmos



Dolby Atmos® voor thuisgebruik vertegenwoordigt

elk geluid in de originele bioscoopmix als een audio-object. Uitbreidingen op de Dolby Audio™ CODEC's, samen met een geavanceerd schaalvariabel algoritme, maakt Dolby Atmos beschikbaar via Blu-ray Disk en streaming media. Your RV-6/RV-9/MC-10 uitgerust met Dolby Atmos past de bioscoopervaring aan op uw home entertainment centre met gebruik van tot op 12 kanalen (voor configuraties met meer dan 8 kanalen, is een extra vermogensversterking vereist), om het originele kunstconcept te recreëren.

### Dolby Atmos luidsprekerinstelling

U hebt met Dolby Atmos technologie twee basisopties voor bovenhoofds geluid:

- Plafondluidsprekers
- Dolby Atmos compatibele luidsprekers

De RV-6/RV-9/MC-10 ondersteunt tot op vier plafondluidsprekers of Dolby Atmos compatibele luidsprekers. Als u slechts twee luidsprekers gebruikt, dient u deze centraal tussen het scherm en de luisterpositie te plaatsen; als u vier luidsprekers gebruikt, dienen deze net vóór het scherm of net vóór de luisterpositie te worden geplaatst. Voor een 5.1.2 configuratie, kunnen kanalen 6 & 7 van de AVR850/550/AVR390 worden geconfigureerd voor de hoogte 1 kanalen.

### Dolby Atmos compatibele luidsprekers

Dolby Atmos compatibele luidsprekers zijn speciaal ontworpen om geluid omhoog te richten, waar het wordt gereflecteerd door het plafond om een ongelooflijke levensechte recreatie te produceren van bovenhoofds geluid. Dolby Atmos compatibele luidsprekers komen in twee versies:

- Geïntegreerde eenheden die ook de traditionele voorwaartse luidsprekers bevatten.
- Uitbreidingmodules die alleen de omhoog gerichte elementen bevatten en die u boven op uw huidige luidsprekers of op een oppervlakte in de buurt plaatst.

### Plafondluidsprekers

Plafondluidsprekers worden direct in het plafond gemonteerd, zoals afgebeeld in dit 7.1.4 voorbeeld.



## de tuner gebruiken

De AVR is voorzien van FM & DAB (digitale radio) tuners. DAB uitzendingen zijn echter niet overal verkrijgbaar.

Deze paragraaf beschrijft het gebruik van de tuner en geeft informatie over de instelling van de tuner en de installatie van de antennes, zie pagina N-13.

Als u een tuner ingang selecteert, toont de OSD een lijst van radio presets plus een informatiepaneel met daarop alle beschikbare informatie over deze actuele frequentie (voor FM) of station (voor DAB).

Het voorpaneel geeft dezelfde informatie. Met een druk op **INFO** worden de verschillende informatie-items weergegeven:

### FM

- Verwerkingsmodus (standaard)
- Radiotekst (indien beschikbaar)
- Type programma (indien beschikbaar)
- Signaalsterkte

### DAB

- Verwerkingsmodus (standaard)
- Radiotekst (indien beschikbaar)
- Type programma
- Kwaliteit van het signaal
- Bitsnelheid

## Tuning/kanaalkeuze

De AVR betreedt de tuner band die u het laatst heeft gebruikt, ongeacht of dit FM of DAB is als u omschakelt naar de interne **TUNER** bron. Door meerdere keren te drukken op **RADIO** loopt u langs de beschikbare banden op uw AVR.

### FM analogische radio

U kunt de frequentie van de FM-radio afstemmen via de toetsen  en  op de afstandsbediening in de **TUN** toestelmodus. Met een enkele druk op de toetsen verplaatst u de frequentie met een stap omhoog of omlaag. Door een van de toetsen twee seconden ingedrukt te houden, zal de tuner zoeken naar het volgende sterke signaal. U kunt het zoeken op ieder gewenst moment stoppen door nogmaals op een van deze toetsen te drukken.





In Europa kan de interne FM radio RDS (Radio Data System) radiotekst signalen ontvangen die door bepaalde stations worden uitgezonden. RDS-informatie bevat doorgaans de naam van het radiostation, het genre muziek of dialoog alsmede extra informatie over het huidige programma. In het geval van muziekstations is dit vaak informatie over het nummer dat u hoort.

### DAB digitale radio

Digital Audio Broadcasting (DAB) radio is steeds vaker beschikbaar. Zie [www.worlddab.org/country\\_information](http://www.worlddab.org/country_information) voor informatie over de beschikbaarheid van DAB.

U zult beschikbare stations moeten scannen voordat u daar naar kunt luisteren.

Om naar DAB stations te zoeken, selecteer de DAB tuner en druk de toets  in tot het display aangeeft dat het zoeken is opgestart. De AVR zal vervolgens langs alle DAB radiofrequenties lopen en een lijst opstellen van de beschikbare stations.



Als het zoeken voltooid is, kunt u met de toetsen  en  op de afstandsbediening door de lijst lopen. Om naar het huidige weergegeven station te luisteren, druk op . Als u niet binnen twee seconden op  drukt, zal de display weer het huidige afspelende station weergeven.

## Internet radio



Zie de paragraaf Netwerk/USB gebruiken op pagina N-36 voor informatie over de functionering van internet radio.

## Presets opslaan en selecteren

Met de toetsen  en  op de afstandsbediening kunt u door de lijst lopen. Met een druk op  kunt u de preset selecteren als op de afstandsbediening is geplaatst in de **TUN** toestelmodus.

In totaal kunnen 50 presets op een willekeurige band worden opgeslagen. Bijvoorbeeld, preset 1 is een FM station, preset 2 is een DAB station, enz. Met een druk op de toets **OK** wordt het volgende beschikbare nummer weergegeven en met een druk op **OK** wordt de actuele frequentie/het station op die preset opgeslagen. Druk op de toetsen  en  tot het gewenste nummer wordt weergegeven als u een andere preset wilt gebruiken en druk vervolgens een tweede maal op **OK**.

## Presets wissen

Wanneer in tuner browsemodus (met gebruik van  en  om de stationgeheugens te doorlopen), kunt u de gele toets op de afstandsbediening gebruiken om het huidige gemarkeerde (maar niet afspelende) station of frequentie te wissen.

## netwerk/usb gebruiken

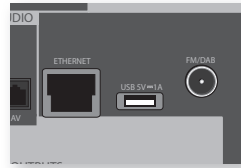

De AVR is voorzien van een netwerk audio client die internet radiostations en muziek opgeslagen op een netwerk opslagmedium, zoals een pc of een USB flash drive, kan afspelen.

Voor informatie over de installatie van de AVR op uw netwerk zie pagina N-14.

De AVR ondersteunt de volgende bestandsformaten:

- MP3
- WMA (Windows™ Media Audio)
- WAV
- FLAC (Free Lossless Audio CODEC)
- MPEG-4 AAC (iTunes™) met DRM10 ondersteuning

### Favorieten

U kunt uw internet radiostations voor later gebruik opslaan in uw mapje 'favorieten'. Wanneer het station wordt afgespeeld, kunt u op de RODE toets drukken om het station toe te voegen aan de folder 'favorieten'. Druk op de GROENE toets om het station uit de folder favorieten te verwijderen (deze toets werkt alleen als het station in de favorietenfolder is opgeslagen).

#### OPMERKING

Voor het afspelen vanuit een netwerk toestel, moet dit toestel beschikken over een universele plug and play (UPnP) service, zoals Windows Media Player 11. Dit kunt u gratis downloaden van [www.microsoft.com](http://www.microsoft.com) of via de Windows update installer installeren. In Windows 7™ en Vista™ is deze functie ingebouwd. Windows Media Player vereist muziekbibliotheek deling/streaming om de AVR van muziek te voorzien.

Voor andere besturingssystemen zijn andere gratis en betaalde UPnP-services verkrijgbaar. Sommige netwerk attached storage (NAS) systemen zijn voorzien van een ingebouwde versie van een UPnP-service.

## De afspeelbron instellen

U kunt internet radiostations en muziek die u heeft opgeslagen op uw netwerk opslagmedium of USB-geheugenmedium afspelen als u uw netwerk client selecteert.

Selecteer de netwerk bron met een druk op **NET** op de afstandsbediening. U kunt ook lopen langs de bronnen met een druk op de toetsen **-INPUT/INPUT+** op het voorpaneel.

De 'home' pagina beschikt over de opties voor het afspelen van muziek van een USB-toestel, internet radio of uw netwerk met behulp van de optie 'muziekspeler'. Navigeer door de menu-items met de toetsen **▲**, **▼**, **◀** en **▶**. Mapjes met afspeelbare bestanden zijn voorzien van het symbool . Afspeldbare bestanden zijn voorzien van het symbool . Druk op **OK** als u het nummer heeft bereikt dat u wilt afspelen.

Druk op **||** om het afspelen van het nummer te onderbreken (met uitzondering van internet radio).

Met een druk op de toets **▶** springt u een nummer vooruit. Deze toets heeft geen functie als het laatste nummer is bereikt.

Met een druk op de toets **◀** springt u een nummer terug. Deze toets heeft geen functie als het eerste nummer is bereikt.

## USB afspelen

Breng een USB-toestel aan in de uitgang van de AVR en selecteer de ingang netwerk client. Het USB-toestel wordt weergegeven in de lijst van mapjes waardoor u kunt navigeren. Geef het toestel aan met de toetsen **▲** en **▼** en druk op **▶** om door de inhoud van het USB-toestel te navigeren. Navigeer door de mapjes (met de toetsen **▲**, **▼**, **◀** en **▶**) tot u een muziekbestand heeft bereikt. Speel het bestand af met een druk op **OK**.

## Internet radiostations

U kunt met de hand zoeken naar een internet radiostation, maar u kunt echter ook de vTuner service gebruiken van uw AVR om uw favoriete internet radiostations en podcasts gemakkelijker te selecteren. Bezoek de website [www.arcamradio.co.uk](http://www.arcamradio.co.uk) als u deze service op uw AVR wilt installeren

Hier wordt u gevraagd om het Media Access Controller (MAC) adres in te voeren. Dit is de unieke ID van uw AVR. Dit MAC-adres kunt u vinden in het deel netwerk van het set-up-menu.

Als u het MAC-adres heeft ingevoerd, kunt u zoeken naar stations en podcasts en groepen van favoriete stations samenstellen. Deze groepen worden in het mapje 'mijn favorieten' weergegeven als u uw AVR weer op het internet aansluit.

Met een druk op de toets **INFO** loopt u door het onderste deel van het display op het voorpaneel met daarop weergegeven:

- Verstrekken tijd (standaard)
- Verwerkingsmodus
- Album (indien beschikbaar)
- Artiest (indien beschikbaar)
- Informatie over het bestand (bitsnelheid, type).

## Connect gebruiken

U hebt Spotify Premium nodig om Connect te kunnen gebruiken.

1. Voeg uw nieuwe apparaat toe aan hetzelfde Wi-Fi netwerk als uw telefoon, tablet of PC (zie voor meer informatie de handleiding van het apparaat).
2. Open de Spotify app op uw telefoon, tablet of PC en speel een willekeurige track af.
3. Als u de app op een telefoon gebruikt – druk op het trackbeeld linksonder in de hoek van het scherm. Voor tablet en PC, ga verder naar stap 4.
4. Druk op het Connect-icoontje
5. Selecteer uw apparaat in de lijst. Als u uw apparaat niet kunt vinden, controleer gewoon of deze met hetzelfde netwerk is verbonden als uw telefoon, tablet of PC.

Helemaal klaar! Veel Luisterplezier.

Licenties

De Spotify software valt onder licenties van derden, hier te vinden:

<https://developer.spotify.com/esdk-third-party-licenses>

## opstelling met meerder vertrekken

De AVR maakt onafhankelijke omleiding mogelijk naar een afzonderlijke uitrusting, typisch gebruikt voor een tweede woonruimte zoals een slaapkamer of lounge.

### Zone 2

#### Audio-uitgangen



De **Z2 OUT, R** en **L** audio-uitgangen moeten worden aangesloten op de analogische audio-ingangen (doorgaans aangeduid met **ANALOGUE AUDIO IN**) op de weergave-installatie van zone 2, of op de ingangen van een extra stereo vermogensversterker in zone 2 (bijvoorbeeld de P38 van Lexicon).

#### Luidsprekeruitgangen

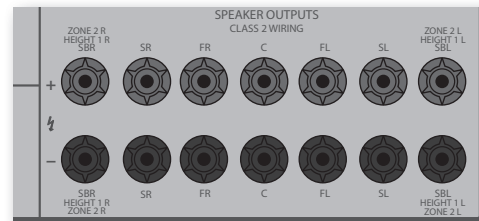

Als de primaire zone is voorzien van een 5.1-kanaals luidsprekersysteem (en geen 7.1-kanaals systeem), kunnen de ongebruikte luidsprekeruitgangen SBL en SBR worden gebruikt voor het voeden van luidsprekers in zone 2. In dit geval is een vermogensversterker dus niet vereist.

Navigeer naar de optie 'luidspreker typen' in het set-up-menu en stel de optie 'gebruik kanalen 6+7 voor' in op 'zone 2'; zie pagina N-26.

#### Aansluitingen bedieningen zone 2

De AVR kan ook vanuit zone 2 worden bediend.



#### Z2 IR

Hiermee kunt u de AVR bedienen vanuit de zone 2 met behulp van een infrarood afstandsbediening. Sluit een IR-afstandsbediening ontvanger aan in zone 2 zodat u de AVR kunt bedienen vanuit dit vertrek.

Voor meer informatie over IR-afstandsbediening ontvangers, zie "Z2 IR" op pagina N-14.

#### TRIG Z2

Hiermee kan de AVR op afstand de toestellen in zone 2 inschakelen als zone 2 is geselecteerd. Bijvoorbeeld, u kunt uw tv in zone 2 aanzetten als u op de AVR 'zone 2' heeft geselecteerd.

Voor meer informatie over triggers, zie "Trigger-connectoren" op pagina N-14.

Houd er rekening mee dat niet alle AV-toestellen over deze functie beschikken en dat triggers geen rol spelen voor het kijken/luisteren in een aparte zone.

# de afstandsbediening personaliseren

## Codes Leren

De meegeleverde afstandsbediening komt met een complete database van voorgeprogrammeerde codes. Nadat u de afstandsbediening hebt ingesteld voor uw apparaat, kan het voorkomen dat er enkele functies op uw originele afstandsbediening geen plek hebben op het toetsenpaneel. Daarom biedt de afstandsbediening een Code Inleerfunctie waarmee u tot op 16 functies van een originele afstandsbediening kunt kopiëren naar het toetsenpaneel van uw nieuwe afstandsbediening.

Zorg ervoor dat, voordat u begint:

- De originele afstandsbediening goed werkt.
- De afstandsbedieningen niet naar uw toestel wijzen.
- De batterijen van de afstandsbedieningen zijn vol.
- De afstandsbedieningen niet blootgesteld staan aan direct zonlicht of sterke TL-verlichting.

### OPMERKING

De geleerde functies zijn afhankelijk van de modi. U kunt acht verschillende functies toekennen aan een afzonderlijke toets – een apart geleerde functie voor elke modus.

## Directe code set-up (methode 1)

De eerste methode bestaat uit het programmeren van de afstandsbediening met een 3-cijferige code voor het toestel dat u wenst te bedienen – zie "tabel toestelcodes". Noteer het aanbevolen aantal nummers – de populairste code staat bovenaan. Schakel het toestel in.

1. Druk de toets in van het toestel dat u wenst in te stellen en druk op de toets 1. Houd beide toetsen voor drie seconden ingedrukt totdat de LED blijft branden.  
Nu heeft u de set-up-modus geactiveerd en kunt u de toetsen loslaten.
2. Voer de 3-cijferige code in van het toestel.  
Als de ingevoerde 3-cijferige code van het toestel juist is, zal het toestel worden uitgeschakeld. Als het toestel niet uitgeschakeld wordt, voer de volgende cijfercode van uw lijst in tot het toestel wordt uitgeschakeld.
3. Druk nogmaals op de toesteltoets als u de juiste code heeft gevonden. De led knippert drie maal  ter bevestiging dat de code correct is opgeslagen.





### OPMERKING

Op de volgende pagina's, zal een enkele keer 'knipperen' van de aan/uit-LED van de afstandsbediening worden aangegeven door het symbooltje .

## Bibliotheek zoeken set-up (methode 2)

U kunt met "bibliotheek zoeken" alle codes scannen die zijn opgeslagen in het geheugen van de afstandsbediening. Het kan een stuk langer duren dan via de vorige methode, dus gebruik deze manier alleen als:

- Uw apparaat niet reageert op de afstandsbediening nadat u alle codes hebt geprobeerd die voor uw merk in de lijst staan.
- Het merk van uw toestel helemaal niet in de tabellen met toestelcodes wordt vermeld.

1. Druk de toets in van het toestel dat u wenst in te stellen en druk op de toets 1. Houd beide toetsen voor drie seconden ingedrukt totdat de LED blijft branden.
2. Richt de afstandsbediening op het product dat u wilt bedienen en druk op de toets  of  op het navigatiepad. Elke keer dat u op de toets  of  drukt, beweegt de code een stap omhoog (of omlaag) en geeft het signaal voor het uitschakelen van het toestel.
3. Druk in intervallen van ongeveer een seconde op de toets omhoog of omlaag tot het toestel wordt uitgeschakeld. (WISSEL NIET tussen de toetsen omhoog of omlaag – u moet in een enkele richting bewegen.)
4. Druk nogmaals op de toesteltoets om de correcte code op te slaan. De led knippert drie maal  ter bevestiging dat de code correct is opgeslagen.

## Lering set-up (methode 3)

De derde methode heeft betrekking op de Lexicon afstandsbediening "inleren" vanuit de originele afstandsbediening voor het apparaat. De twee afstandsbedieningen moeten op elkaar zijn gericht en ongeveer 10cm uit elkaar worden gehouden.

1. Druk de toets in van het toestel dat u wenst in te stellen en druk op de toets 3. Houd beide toetsen voor drie seconden ingedrukt totdat de LED blijft branden.
2. Druk op de toets op de Lexicon afstandsbediening waar u het commando aan wilt toewijzen. De led knippert een maal  ter indicatie dat de afstandsbediening het commando kan leren.
3. Druk de toepasselijke knop op de andere afstandsbediening in tot de led twee maal knippert . Dit betekent dat de Lexicon afstandsbediening het commando van uw andere afstandsbediening heeft ingeleerd.
4. Leer de commando's van uw andere afstandsbediening door op de volgende toets op de afstandsbediening te drukken en de stappen 2 en 3 te herhalen.

5. Om de geleerde commando's op te slaan, druk tegelijkertijd op de toets 3 en op de toesteltoets die u heeft gebruikt om het leren te activeren wanneer de afstandsbediening de geselecteerde commando's heeft geleerd.

### OPMERKING

Als de led op de afstandsbediening vijf maal knippert  heeft zich een fout voorgedaan in het leerproces. Start in dit geval de lering set-up van vooraf aan op.





De toetsen AMP en RADIO kunnen geen commando's aanleren.

## Belangrijke opmerkingen

- Als u een code leersessie heeft gestart, heeft u ongeveer tien seconden om elke stap te verrichten. Langer of een pauze betekent dat u weer opnieuw met de procedure moet beginnen.
- De leerfunctie hangt af van de modus – u kunt een functie *per modus* aan een toets toekennen.
- De afstandsbediening kan in totaal ongeveer 16 functies inleren.
- U kunt een aangeleerde functie vervangen door aan dezelfde toets een nieuwe functie toe te kennen.
- Geleerde functies worden onthouden, ook als u de batterijen vervangt.
- Als het leren van de codes mislukt, kunt u proberen de afstand tussen de twee afstandsbedieningen te wijzigen. Controleer daarbij of het licht in de omgeving niet te fel is.

## De geleerde gegevens wissen

*Alle geleerde gegevens voor een toestel wissen:*

1. Druk de toets in van het toestel dat u wenst in te stellen en druk op de toets 3. Houd beide toetsen voor drie seconden ingedrukt totdat de LED blijft branden.
2. Houd tegelijkertijd de toets  en de toesteltoets van het product dat u wilt wissen drie seconden lang ingedrukt tot de led twee maal  knippert.
3. De afstandsbediening zal de modus afsluiten zonder de aangeleerde gegevens te wissen als u binnen 30 seconden na het twee maal  knipperen van de led op geen enkele toets drukt.
4. U kunt de modus echter voltooien en aangeleerde gegevens wissen als u binnen 30 seconden na het twee maal  knipperen van de led nogmaals op de toesteltoets drukt. Ter bevestiging knippert de led drie maal .

### De geleerde gegevens voor een toets van een toestel wissen:

1. Druk de toets in van het toestel dat u wenst in te stellen en druk op de toets **3**. Houd beide toetsen voor drie seconden ingedrukt totdat de LED blijft branden.
2. Druk de toets waarvan u de gegevens wilt wissen drie seconden lang in. De led knippert twee maal . Als u op een andere toets drukt, zal de afstandsbediening de modus afsluiten zonder dat de aangeleerde gegevens worden gewist.
3. Als u binnen 30 seconden op geen andere toets drukt, knippert de led twee maal en sluit de afstandsbediening automatisch de modus af.
4. Als u binnen 30 seconden nogmaals op de Toesteltoets samen met de **3** toets drukt nadat de LED tweemaal knippert, worden alle gegevens ingeleerd voor dat apparaat gewist en wordt de wismodus verlaten. Ter bevestiging knippert de led drie maal .

### De opgeslagen cijfercodes lezen

1. Tegelijkertijd te drukken op de toets **4** en de toesteltoets van het toestel dat u wenst in te stellen. De beide toetsen drie seconden lang ingedrukt te houden tot de led gaat knippen.
2. Druk op de toets **INFO** en tel het aantal keer knippen (=1, =2, =3, enz.). Tussen de cijfers is een interval ingelast. (Houd er rekening mee dat '0' wordt weergegeven met tien maal knippen: .)

### Een specifieke toestelmodus blokkeren/deblokkeren

Wanneer u uw afstandsbediening voor het eerst uitpakt en de batterijen installeert, kan deze bepaalde Lexicon componenten al automatisch bedienen (bijv. BD-spelers, versterkers, tuners en CD-spelers). Wij zijn hierin geslaagd door specifieke Lexicon toestelcodes op de desbetreffende toestelmodus toetsen voor te programmeren, en wij hebben daarna de toestelmodi geblokkeerd zodat u deze niet per ongeluk herprogrammeert.

Als u deze vergrendelde standaard instellingen wilt overschrijven – om bijvoorbeeld een BD-speler van derden te bedienen – dient u eerst de BD-modus te ontgrendelen voordat u de afstandsbediening instelt via een van de inleermethodes beschreven op de vorige pagina.

Hier zijn de standaard fabrieksinstellingen:

Toestelmodus	Standaard status	Standaard codes
AMP	Geblokkeerd	001 (Lexicon code 16)
BD	Geblokkeerd	001 (Lexicon)
AV	Gedeblokkeerd	108 (Philips TV)
VCR	Gedeblokkeerd	Alleen leercode
GAME	Gedeblokkeerd	Alleen leercode
STB	Gedeblokkeerd	030 (Bush/Goodmans/Grundig, uit SAT database)
SAT	Gedeblokkeerd	128 (Sky+ Digital, uit SAT database)
PVR	Gedeblokkeerd	018 (Humax PVR, uit SAT database)
CD	Geblokkeerd	001 (Lexicon)

Er zijn alternatieve codes beschikbaar met oplossingen voor meerdere ruimtes, of voor het geval van conflicterende codes met producten van een andere fabrikant.

Bijvoorbeeld:

AMP (systeemcode 19): 002

Vergeet niet dat u de systeemcode moet veranderen op het product dat u wilt bedienen, en ook op de afstandsbediening.

1. AMP, BD, CD en TUN zijn de toesteltoetsen die geblokkeerd of gedeblokkeerd kunnen worden. Blokkering en deblokkering zijn tuimelschakelaars (ze wijzigen van blokkering naar deblokkering naar blokkering, enz.).
2. Druk de toesteltoets en de toets **6** tegelijkertijd drie seconden lang in. De led aan blijft branden ter indicatie dat de blokkering/deblokkering set-up-modus is geactiveerd.
3. De led gaat uit en de afstandsbediening sluit de blokkering/deblokkering set-up-modus af als 30 seconden lang op geen enkele toets wordt gedrukt.
4. Controleer de status van een toestel door achtereenvolgens op de toetsen **3 6 9** te drukken: De led knippert drie maal als de blokkering is ingesteld: . De led knippert vijf maal als de deblokkering is ingesteld: .
5. Als u binnen 30 seconden op een geldige toesteltoets drukt, knippert de led drie maal: en sluit de afstandsbediening de blokkering/deblokkering set-up-modus af.

### Het volume van andere toestellen regelen

Standaard regelen de volume en mute toetsen het volume van de versterker.

U kunt deze toetsen echter configureren zodat ze ook het volume van andere toestellen regelen. In het volgende voorbeeld worden de volume commando's gezonden naar een aangesloten AV-toestel (bijvoorbeeld uw tv):

1. Druk drie seconden op **AV + 5** tot de led blijft branden.
2. Druk op **VOL OMHOOG**.
3. Druk nogmaals op **AV**. De led knippert drie maal .

De volume- en demptoetsen zullen nu de volumecommando's naar de TV sturen.

Herhaal de bovenstaande stappen, maar druk in stap 3 op **AMP** als u wilt dat de volume toetsen weer de versterker bedienen.

### Verborgen commando's

Commando	Effect
AMP +	Stuurt het commando AAN
AMP +	Stuurt het commando UIT
AMP + OK	Stuurt een commando zone
AMP +	Stuurt een commando resolutie
CD +	Stuurt het commando AAN
CD +	Stuurt het commando UIT
BD +	Stuurt het commando AAN
BD +	Stuurt het commando UIT
BD +	Stuurt een commando resolutie

### Fabrieksinstellingen resetten

U kunt de fabrieksinstellingen van uw afstandsbediening herstellen.

Houd beide toetsen (home) en **MENU** voor ca. vijf seconden ingedrukt totdat de aan/uit-LED vijfmaal knippert .

De programmerings- en set-up-codes die u heeft ingesteld worden gewist en de fabrieksinstellingen van de afstandsbediening worden hersteld.

### Toestelcodes

De tabel vanaf pagina 49 (achter in deze handleiding) bevat de 3-cijferige codes voor de toestellen van verschillende fabrikanten.

Gebruik deze wanneer u uw afstandsbediening instelt om uw apparatuur te bedienen, zoals beschreven in de instelling Direct Coderen: Methode 1 (zie de vorige pagina).

Als er meer dan een code staat aangegeven, probeer dan de eerste code. Als de resultaten niet naar tevredenheid zijn, ga dan door en probeer de andere nummers voor deze fabrikant, zodat u de beste "pasvorm" krijgt voor de gevraagde functionaliteit.

Als de fabrikant van uw apparatuur niet wordt genoemd, kunt u de bibliotheek zoeken set-up proberen: Methode 2 (zie de vorige pagina). U kunt met deze methode alle codes scannen die zijn opgeslagen in het geheugen van de afstandsbediening.

# probleem- oplossing

Probleem	Controleer of...
Op het toestel geen lampjes branden	<ul style="list-style-type: none"> <li>de voedingskabel op de AVR is aangesloten en het stopcontact waar u de stekker in heeft gestoken onder stroom staat.</li> <li>de knop aan/uit is ingedrukt.</li> </ul> <p>Als een rode led brandt is de AVR in stand-by geplaatst. Druk op een willekeurige toets op het voorpaneel of de afstandsbediening.</p>
Het toestel reageert niet correct of helemaal niet op de afstandsbediening	<ul style="list-style-type: none"> <li>de afstandsbediening is voorzien van volle batterijen.</li> <li>het voorpaneel zichtbaar is en u de afstandsbediening op het voorpaneel richt.</li> </ul>
Het display van het voorpaneel zwart is	<ul style="list-style-type: none"> <li>het display niet is uitgeschakeld. Druk op de toets <b>DISPLAY</b> op het voorpaneel of de afstandsbediening.</li> </ul>
Geen beeld	<ul style="list-style-type: none"> <li>uw weergave-installatie is ingeschakeld en is ingesteld voor de weergave van uw AVR. Test met een druk op de toets <b>MENU</b> op de AVR of op de afstandsbediening en zoek op uw weergave-installatie naar het scherm hoofdmenu.</li> <li>de correcte video-ingang van de AVR is gekozen.</li> <li>de beeldbron is ingeschakeld, normaal functioneert en in de juiste 'afspeelmodus' is geplaatst.</li> </ul>
Het beeld vertoont heldere randen of 'spookbeelden'	<ul style="list-style-type: none"> <li>de 'beeldscherpte' bediening van uw weergave-installatie is uitgeschakeld of op een minimum is ingesteld.</li> <li>probeer in het geval van HDMI-verbindingen een kortere kabels of een kabel van een ander merk te gebruiken.</li> </ul>
Geen geluid	<ul style="list-style-type: none"> <li>de verkeerde ingang is gekozen.</li> <li>de '<b>Geluidsbron</b>' correct is ingesteld in het menu 'Configuratie Ingang'</li> <li>de bron is ingeschakeld, normaal functioneert en in de juiste 'afspeelmodus' is geplaatst.</li> <li>het volume op een redelijk niveau is geplaatst en de AVR niet in mute is geplaatst.</li> </ul>
Slecht of vervormd geluid	<ul style="list-style-type: none"> <li>u de gevoeligheid van de ingang niet te veel heeft laten toenemen (d.w.z. de maximum spanning van het ingangssignaal is verlaagd) in het menu 'Configuratie Ingang' als een analogische ingang wordt gebruikt.</li> <li>u het correcte formaat luidsprekers voor uw systeem heeft gekozen in het set-up-menu.</li> </ul>



Probleem	Controleer of...
Uitsluitend bepaalde luidsprekers produceren geluid	<ul style="list-style-type: none"> <li>u de correcte surround bron heeft gekozen en afspeelt.</li> <li>de BD-/dvd-disk met het juiste formaat is gecodeerd en het correcte formaat is gekozen in het disk startmenu van de BD-speler (indien van toepassing).</li> <li>de BD-/dvd-speler is ingesteld om 'bitstream' audio af te geven op de digitale uitgang.</li> <li>u het display venster geeft aan dat de disk die u afspeelt meerkanaals is geregistreerd (u moet in dit geval meerdere keren op de toets <b>INFO</b> drukken tot 'inkomend formaat' wordt weergegeven).</li> <li>de luidsprekers correct zijn aangesloten op de luidspreker aansluitklemmen en zijn vastgezet.</li> <li>u 'stereo' heeft gekozen als decoderingsmodus.</li> <li>de balans van uw luidspreker correct is.</li> <li>u de AVR zo heeft geconfigureerd dat alle luidsprekers in uw systeem zijn opgenomen.</li> </ul>
De Dolby of DTS decoderingsmodi kunnen niet worden geselecteerd	<p>De AVR Dolby en DTS decoding uitsluitend toepassen op bronnen die met hetzelfde formaat zijn gecodeerd.</p> <p>Controleer of:</p> <ul style="list-style-type: none"> <li>de digitale bron is gekozen en aangesloten.</li> <li>de bron correct gecodeerd materiaal afspeelt.</li> <li>de BD-/dvd-disk met het juiste formaat is gecodeerd en het correcte formaat is gekozen in het disk startmenu van de BD-speler (indien van toepassing).</li> <li>de BD-/dvd-speler is ingesteld om 'bitstream' audio af te geven op de digitale uitgang.</li> </ul>
Wanneer u een Dolby BD/ DVD afspeelt, selecteert de AVR850/RV-6 de optie Dolby Surround	<ul style="list-style-type: none"> <li>u een digitale verbinding met uw BD/DVD-speler heeft.</li> <li>Dolby BD/DVD disks bevatten soms inhoud aan het begin of het einde van de hoofdfilm die niet in het volle 5.1 formaat komt, maar in tweekanaals formaat.</li> </ul>
Ruis op de analogische ingang	<ul style="list-style-type: none"> <li>alle kabels correct zijn aangesloten. Probeer eventueel de kabel uit de connector te halen en weer aan te brengen (schakel het toestel eerst uit).</li> <li>de verbindingen in de connector van de bronkabel heel zijn en niet verkeerd zijn gesoldeerd.</li> <li>de ruis uitsluitend wordt geproduceerd als een bepaalde bron is aangesloten, of de antennekabel of de disk aansluiting op deze bron is geard. Neem contact op met uw installateur.</li> </ul>
Storingen in de radio- of tv-ontvangst	<ul style="list-style-type: none"> <li>waar de storing vandaan komt. Schakel één voor één elke bron uit en vervolgens alle andere apparatuur. De meeste elektronische apparatuur produceert een geringe interferentie.</li> <li>probeer de bekabeling van de storende bron bij andere kabels uit te buurt te halen.</li> <li>of de gebruikte kabels van hoge kwaliteit, geschikt voor het gebruik en correct afgeschermd zijn.</li> <li>wend u tot uw verkoper als het probleem niet kan worden verholpen.</li> </ul>

Probleem	Controleer of...
De bron schakelaar schakelt af en toe om of raakt op een bron geblokkeerd	<ul style="list-style-type: none"> <li>het omschakelen van dichtbijzijnde vermogensapparatuur, d.w.z. bediening of airconditioning, geen statische of impuls interferentie veroorzaakt. Schakel de AVR uit, wacht tien seconden, schakel het toestel weer in om de problemen te verhelpen. Wend u tot uw installateur als het probleem niet kan worden verholpen.</li> <li>geen direct zonlicht op de infrarood detector achter het display van het voorpaneel schijnt.</li> </ul>
Het volume is te hoog bij het inschakelen	<ul style="list-style-type: none"> <li>de 'maximum volume aan' is niet te hoog ingesteld.</li> </ul>
'USB' wordt niet in de lijst van mapjes van de netwerk client weergegeven als een USB-geheugenmedium is aangesloten	<ul style="list-style-type: none"> <li>een USB-geheugenmedium is aangesloten die niet overeenstemt met de massageheugen klasse.</li> <li>geen USB-hub wordt gebruikt.</li> </ul>
Als de bestanden op een USB-geheugenmedium niet kunnen worden afgespeeld:	<ul style="list-style-type: none"> <li>het USB-toestel is geformatteerd in FAT16 of FAT32.</li> <li>het USB-toestel niet in meerdere delen is opgedeeld.</li> <li>de bestanden een compatibel formaat hebben.</li> </ul>
Als de bestanden op een computer niet kunnen worden afgespeeld	<ul style="list-style-type: none"> <li>de bestanden een compatibel formaat hebben.</li> <li>de computer via een netwerk en niet via USB is aangesloten – de USB-poort van de AVR kan niet worden gebruikt voor een directe aansluiting op een computer.</li> </ul>
Als u geen verbinding met een kabelnetwerk kunt leggen	<ul style="list-style-type: none"> <li>de ethernetkabel die u gebruikt correct is aangesloten tussen de AVR en de hardware van het netwerk.</li> <li>het netwerk is ingesteld met een vast IP-adres en u uw AVR hebt ingesteld voor de functionering met DHCP.</li> <li>het netwerk is ingesteld met DHCP en u uw AVR hebt ingesteld voor de functionering met een vast IP-adres.</li> </ul>
Als u geen verbinding kunt leggen met uw favoriete internet radiostation	<ul style="list-style-type: none"> <li>het radiostation nog altijd uitzendt en niet overbelast is – probeer het later nogmaals.</li> </ul>
Als het geluid van het internet radiostation van slechte kwaliteit is of hapert	<ul style="list-style-type: none"> <li>het radiostation geen lage bitsnelheid heeft (ga dit na met behulp van de toets <b>INFO</b> of controleer de OSD).</li> <li>het netwerk niet langzaam of overbelast is.</li> </ul>

# specificaties

## MC-10

Stereo lijningangen	
Maximale ingang	4,5Vrms
Nominale gevoeligheid	1V, 2V, 4V (door gebruiker aanpasbaar)
Ingangsimpedantie	47k $\Omega$
Signaal-/geluidsratio (A-wtd ref. 100W) normaal/stereo direct	100dB/120dB
Frequentiebereik	20 Hz - 20 kHz $\pm$ 0,1 dB
Voorversterkeruitgangen	
Nominaal uitgangsniveau	1Vrms
Uitgangsimpedantie	560 $\Omega$
THD+N (20Hz—20kHz)	-100dB
Hoofdtelefoonuitgang	
Maximum uitgangsniveau bij 32 $\Omega$	2Vrms
Uitgangsimpedantie	<5 $\Omega$
Algemeen	
Netspanning	110-120V of 220-240V, 50-60Hz
Energieverbruik (maximaal)	50W (Warmtedissipatie circa 170 BTU/uur)
Verbruik (beschikbaar, typisch)	50W (Warmtedissipatie circa 170 BTU/uur)
Verbruik (stand-by)	<0,5W
Afmetingen B x D (inclusief luidspreker aansluitklemmen) x H (inclusief pootjes)	433 x 425 x 171mm
Gewicht (netto)	10,25kg
Gewicht (verpakt)	14,25kg
Meegeleverde accessoires	Netsnoer Afstandsbediening 2 x AAA batterijen Handmatig DAB/FM-antenne Kalibratiemicrofoon USB-geluidskaart
E&OE	
<b>Opmerking:</b> De waarden van alle specificaties zijn typisch, tenzij anders vermeld.	

### Beleid van constante verbetering

Het beleid van Lexicon is gericht op constante verbetering van de producten. Dit betekent dat ontwerpen en specificaties zonder voorafgaande kennisgeving kunnen worden veranderd.

## RV-9

<b>Continu uitgangsvermogen per kanaal 8Ω/4Ω</b>	
2-kanaals, 20Hz - 20kHz, <0,02% THD	120W/200W
2-kanaals, 1kHz, 0,2% THD	130W/210W
7-kanaals, 1kHz, 0,2% THD	100W/180W
Resterende ruis & suis (A-wtd)	<0,15mV
<b>Stereo lijningangen</b>	
Maximale ingang	4,5Vrms
Nominale gevoeligheid	1V, 2V, 4V (door gebruiker aanpasbaar)
Ingangsimpedantie	47kΩ
Signaal-/geluidsratio (A-wtd ref. 100W) normaal/stereo direct	100dB/120dB
Frequentiebereik	20 Hz - 20 kHz ± 0,1 dB
<b>Voorversterkeruitgangen</b>	
Nominaal uitgangsniveau	1Vrms
Uitgangsimpedantie	560Ω
THD+N (20Hz—20kHz)	-100dB
<b>Hoofdtelefoonuitgang</b>	
Maximum uitgangsniveau bij 32Ω	2Vrms
Uitgangsimpedantie	<5Ω
<b>Algemeen</b>	
Netspanning	110–120V of 220–240V, 50–60Hz
Energieverbruik (maximaal)	1,5kW (Warmtedissipatie circa 5200 BTU/uur)
Verbruik (beschikbaar, typisch)	100W (Warmtedissipatie circa 340 BTU/uur)
Verbruik (stand-by)	<0,5W
Afmetingen B x D (inclusief luidspreker aansluitklemmen) x H (inclusief pootjes)	433 x 425 x 171mm
Gewicht (netto)	16,7kg
Gewicht (verpakt)	20,0kg
Meegeleverde accessoires	Netsnoer Afstandsbediening 2 x AAA batterijen Handmatig DAB/FM-antenne Kalibratiemicrofoon USB-geluidskaart
E&OE	
<b>Opmerking:</b> De waarden van alle specificaties zijn typisch, tenzij anders vermeld.	

## RV-6

<b>Continu uitgangsvermogen per kanaal, 8Ω</b>	
2-kanaals, 20Hz - 20kHz, <0,02% THD	110W
2-kanaals, 1kHz, 0,2% THD	125W
7-kanaals, 1kHz, 0,2% THD	90W
Resterende ruis & suis (A-wtd)	<0,15mV
<b>Stereo lijningangen</b>	
Maximale ingang	4,5Vrms
Nominale gevoeligheid	1V, 2V, 4V (door gebruiker aanpasbaar)
Ingangsimpedantie	47kΩ
Signaal-/geluidsratio (A-wtd ref. 100W) normaal/stereo direct	100dB/110dB
Frequentiebereik	20 Hz - 20 kHz ± 0,2 dB
<b>Voorversterkeruitgangen</b>	
Nominaal uitgangsniveau	1Vrms
Uitgangsimpedantie	560Ω
THD+N (20Hz—20kHz)	-100dB
<b>Hoofdtelefoonuitgang</b>	
Maximum uitgangsniveau bij 32Ω	2Vrms
Uitgangsimpedantie	<5Ω
<b>Algemeen</b>	
Netspanning	110–120V of 220–240V, 50–60Hz
Energieverbruik (maximaal)	1,5kW (Warmtedissipatie circa 5200 BTU/uur)
Verbruik (beschikbaar, typisch)	100W (Warmtedissipatie circa 340 BTU/uur)
Verbruik (stand-by)	<0,5W
Afmetingen B x D (inclusief luidspreker aansluitklemmen) x H (inclusief pootjes)	433 x 425 x 171mm
Gewicht (netto)	15,5kg
Gewicht (verpakt)	18,8kg
Meegeleverde accessoires	Netsnoer Afstandsbediening 2 x AAA batterijen Handmatig DAB/FM-antenne Kalibratiemicrofoon USB-geluidskaart
E&OE	
<b>Opmerking:</b> De waarden van alle specificaties zijn typisch, tenzij anders vermeld.	

# product- garantie

## Wereldwijde garantie

Dit geeft u het recht om het apparaat kosteloos te laten repareren, tijdens de eerste twee jaar vanaf de aankoopdatum, onder voorbehoud dat het oorspronkelijk bij een officiële Lexicon-dealer is gekocht. De Lexicon-dealer is verantwoordelijk voor alle naverkoopservice. De fabrikant kan niet aansprakelijk worden gesteld voor gebreken als gevolg van ongeval, verkeerd gebruik, misbruik, slijtage, verwaarlozing of door ongeoorloofde aanpassing en/of reparatie, noch kan de fabrikant aansprakelijk worden gesteld voor schade of verlies ontstaan tijdens het transport van of naar de persoon die een garantieclaim indient.

### De garantie dekt:

Onderdelen en arbeidskosten voor twee jaar vanaf de aankoopdatum. Na twee jaar moet u voor zowel de onderdelen als de arbeidskosten betalen. **De garantie dekt op geen enkel moment transportkosten.**

## Garantieclaims

Deze apparatuur moet worden verpakt in de originele verpakking en naar de dealer worden geretourneerd **van wie het werd gekocht**. Het moet franco vervoer via een gerenommeerde vervoerder worden toegezonden – **niet** per post. Er kan tijdens transport naar de dealer of distributeur geen verantwoordelijkheid voor het apparaat worden aanvaard en klanten worden daarom geadviseerd om het apparaat te verzekeren tegen verlies of beschadiging tijdens transport.

Voor meer informatie, neem contact op met Lexicon via [support@lexicon.co.uk](mailto:support@lexicon.co.uk)

## Problemen?

Als uw Lexicon-dealer geen enkele vraag met betrekking tot dit of enig ander Lexicon-product kan beantwoorden, neem contact op met Lexicon Customer Support op het hierboven vermelde adres en we zullen ons best doen om u te helpen.

## Online registratie

U kunt uw product online registreren op [www.lexicon.com](http://www.lexicon.com).



tabellen  
apparaat  
codes

## Amplifier

Adc	007
Adcom	082 092 225 161 269 356
Aiwa	170 018 104 202 203 213 211 188
Akai	189
Amc	125 126 127 281 282
Angstrom	142
Anthem	335 337
Arcam	001 002 141 418
Atlantic Technology	342
Audio File	071
Audio Matrix	167
Audio Technica	134
B & K	096 097
Bose	070 170 224 347 409 460 903 906
Boston Acoustics	447
Brix	555
Bryston	023
Cambridge Audio	522 523 525 630 683 684 552
Carver	006 028 061 071 201 214 226 185 022 077 284
Cinema Sound	134
Citation	148 272
Clarion	026
Classe	537 410 411
Delphi	515
Denon	109 215 230 234 330 801
Dvico	802
Elan	057 290
Enlightened Audio	099 098
Escient	368 451
Fisher	047 214 182 297
Flextronics	378
Fosgate Audionics	231 342
GE	056
Goldstar	008
Harman Kardon	231 233 153 154 118 318
Hitachi	020
Integra	275 781
Jamo	398
Jcpenney	216
Jensen	058
JVC	163 191 114 279 291
Kenwood	026 066 145 192 182 005 280 374
Klh	331
Klipsch	042 043 081 687
Koss	216
Krell	072 376 384
Kyocera	007
Lexicon	120 235 236 237 357 360
Linn	124 377
Loewe	904 905 907 908 909
Luxman	139 052 165 115 004 009

LXI	056
Magnavox	086 164 152 208
Marantz	006 028 031 040 063 185 479 251 265 119 289
Mcintosh	238 286
Meridian	100 012 013
Mitsubish	242 243 204
Mondial	157 158 042 043 081 112
Musical Fidelity	647 648
Myryad	276 293
Nad	113 283 478 479
Naim	533 534 535
Nakamichi	040 244 245 172 183 287
NEC	176
Niles	403
Onkyo	017 046 108 080 209 275
Optimus	026
Outlaw	342
Panasonic	032 195 219 177 292 383
Parasound	129 130 132 261 294 295 333 334
Philips	249 250 251 063 119 805
Pioneer	014 044 069 168 116 035 078 198 480
Polkaudio	515
Primare	461 462 463 464 465
Proceed	144 268
RCA	010 048 117 156 067 288
Realistic	019 056 073 075 095
Rotel	074 083 085
Russound	379 391 392
Samsung	016 804
Sansui	040 048 110 119 065 228
Sanyo	047
Scott	019 091
Sharp	026 094 026 175
Sherwood	024 102 106 447
Sirius	555
Sony	018 247 248 166 101 184 218 271 369 372 380
SSI	068
Sugden	430
Sunfire	344 345 346
Systemline	759
Teac	005 019 049 040 212 217
Technics	122 176 193 219 178 177 200 257 262
Theta Digital	136
Toshiba	060 087 198 278
XM Satellite Radio	515
Yamaha	026 253 169 067 173 264 232 089 264 274 285 373 803 644
Zenith	143 210

## CD

Adcom	062 042
Aiwa	089 170 187
Akai	202
Amc	231 232
Arcam	001 238 275
Audio Access	119 147
Audio Ease	165
Audio Technica	046
California Audio	147 008
Cambridge Audio	268
Carver	185 041 050 067 107 130 134 135 138 139 203 167
Classe	267
Creek	159
Denon	002 123
Emerson	042
Fisher	050 185 134 008
Genexxa	010
Goldstar	080
Harman Kardon	033 047 208
Hitachi	042 175
Inkel	130
Insighia	298
Integra	030 273
Jcpenney	141
Jensen	158
JVC	004 022 136 163 213 214 242 243
Kenwood	185 007 023 055 071 072 142 137 254
Krell	241 255
Kyocera	005
Linn	295
Loewe	256
Luxman	011 028 070 249 252
Magnavox	107
Marantz	041 051 077 107 209 246
Mcintosh	212 247
Memorex	010
Mission	107
Mitsubishi	179
Mondial	147
Musical Fidelity	258 284
Myryad	244 155
Nad	006 005 067 178 293
Nakamichi	217 218
NEC	062
Nikko	046
Nsm	107
Onkyo	030 038 039 168 169
Optimus	010 050 081
Panasonic	147 172 008 068 248
Parasound	233 240
Philips	041 107 246
Pioneer	010 020 174 175 176
Primare	266
Proceed	239
Proton	107

Quasar	147 008
RCA	017 042 150
Realistic	042 050 051 187
Rotel	107 161 178 250
SAE	107
Sansui	107 128 171 190 125
Sanyo	050
Sharp	026 031 051
Sherwood	051 096 112 115 119 166
Signature	033
Sony	048 081 097 126 133 177 226 164
Soundesign	251
Sumo	155
Sylvania	107
Symphonic	052
Tandy	010
Teac	051 052 233 079
Technics	147 172 184 008 068
Theta Digital	234 235
Toshiba	006 067 091 160 148
Victor	004 022
Wards	185 033
Yamaha	024 046 054 186 183 245

## DVD

Aiwa	146
Akai	281
Alpine	098
Apex Digital	087 282 115
Arcam	001
Broksonic	130
Cambridge Audio	215 323 333
Cinevision	091
Coby	260
Cyberhome	271
Denon	138 080 173 358
Durabrand	091
DVD 2000	017
Emerson	091 143
ESA	143
Fisher	147
Funai	143
GE	027
Go Video	137 091 220 221
Goldstar	091
Harman Kardon	084 140
Hitachi	101
Initial	282
Insignia	143
Integra	142 338
JBC	084
JVC	012
Kenwood	151
Kiss	279
KLH	135
Krell	104
Lexicon	148
LG	091 057
Linn	306 309
Liteon	264
Loewe	359 360
Magnavox	001 096 143 282
Marantz	083 095
Meridian	153
Microsoft	027
Mintek	282
Mitsubishi	017
Myryad	102 134
Nad	088 353
Nakamichi	103
Onkyo	076 141 142 338
Oppo	341
Optimus	107
Orion	130
Panasonic	042 138 144 150 285
Philips	083 095 166 344
Philips-Magnovox	141 001
Pioneer	023 092 099 107 108 131 304 354
Polaroid	233
Polkaudio	141 001
Primare	193 194
Proscan	027
RCA	027
Rotel	335 336
Samsung	056 165 170 137 159 275
Sansui	130

Sanyo	147
Sears	130
Sharp	094
Sherwood	245 246 247 248 249 250 345
Sony	033 118 145 126 191 286 242 243 343 340
Superscan	143
Sv2000	143
Sylvania	143
Symphonic	143
Tag McLaren	156
Tatung	102
Teac	107
Technics	042
Techwood	088
Thompson	027
Toshiba	130 141 164 188 273 356
Venturer	149
X-Box	027
Yamaha	042 089 166 138 197 334
Zenith	057 091

## DVD-TV combo

Aiwa	146
Akai	281
Durabrand	143
Esa	143
Funai	143
Insignia	143
Magnavox	282
Mintek	282
Samsung	165
SV2000	143
Sylvania	143
Symphonic	143
Toshiba	130

## DVD-TV-VCR combo

Emerson	143
Insignia	143
Magnavox	143
Panasonic	144
Superscan	143
Sylvania	143
Toshiba	164

## DVD-VCR combo

Go Video	137
Panasonic	150
Philips	001 (VCR functions 067)
Samsung	137 159
Sansui	130
Sony	145 191
Toshiba	141
Zenith	091 (VCR functions 101)

## DVD-Recorder

Cyberhome	271
Go Video	220 221
Kiss	279
Panasonic	138
Samsung	301
Sony	191
Toshiba	188

## Blu-ray/HD-DVD

Denon	358
LG	091
Nad	353
Onkyo	338
Panasonic	285
Pioneer	304 354
Samsung	275
Sony	286
Toshiba	273 356
Yamaha	197

## Satellite STB

Acoustic Solutions	002 060
Akura	002 020 026 099 100
Alba	002 016 020 023 027 032 044 058 061 070 118
Antiference	073
Argos	044
Asda	002 099
Astratec	011
Astro	024
Audioline	007
Aurex	002
Black Diamond	002
Boca	024
Bush	002 007 009 011 016 020 023 027 029 030 032 044 052 053 058 062 064 069 073 079 092 098 102 103 112
Comag	024
Crown	002
Currys	062
Curtis	062 099
CYRUS	129
Daewoo	011 109
Digifusion	009 011
Digihome	002 020 073
Digilogic	002 026
Digitalstream	093
Dion	066 089 120
Dreamax	119
Dual	020
Durabrand	002 020 055
Essentials	062
Evesham	020
EZ Box	101
Ferguson	001 012 013 020 026 062 072 073
Fetch TV	086
Finlux	073 100
Freecom	045
Fuba	017
Fusion	009 011
Globo	024
Goodmans	002 011 019 020 023 027 029 030 032 044 058 064 069 070 071 098 102 103
Grundig	001 002 003 004 027 030 044 058 059 064 069 070 074 075 084 098
Hirschmann	024
Hitachi	002 020 082
Humax	012 018 028 035 048 049 050 051 054 108 115 116 117
i-Can	094
Icecrypt	063 090 095
Inverto	021
Kabel Digital	042 057
Kabel Figital	048
Labgear	026 104

Linsar	002 020 065 073 079
Lodas	002
Logik	002 013 020 036 062 065 087 092
Logisat	024
Lowry	073 085
Luxor	020 073 079
Manhattan	070 076
Maplin	020
Matsui	002 011 061
Medion	024
Meo	031 081
Metronic	007 046 047 067 068 072 073 076 077 079
Mico	016
Morgans.S.L.	024
Murphy	100
Nichimen	023
Nikkai	085
Onn	002 020
Pace	057 078 125
Pacific	002
Palcom	017
Panasonic	006
Philex	062
Philips	007 014 031 033 034 080 114
Premiere	048 054 057 116
Proline	002 016 020 026 062
Sagecom	056 096
Sagem	008 015 056 105
Samsung	037 038 091 111
Scientific Atlanta	081
SEG	002
Setanta	007
Sharp	020 079 083 088
Sky	048 054 125
Sky-digital	127
Sky HD	130
Sky+	128
Skymaster	017
Sony	010 110
Strong	002
TDC	081
Technika	002 020 058 070 073 086 087
Technomate	039 040 041 126
Technosonic	007
Techwood	002 020 079 100
Telewest	025
Tevion	007 017 023 104
Thomson	003 005 042 043 079 113
Top Up TV	007
Topfield	090
Toshiba	002
Triax	024 083 088
TVOnics	013 036 121 122 123 124
TWF Digital	007
Virgin Media	013 025
Walker	020
Wharfedale	002 020 079
Winix	097

Xenius	073
Yamada	026
Zon	078

## Satellite Radio

Brix	555
Delphi	515
Polkaudio	515
Sirius	555
Sony	380
XM Satellite Radio	515

## TV

A.R.Systems	160 418
Adl	299
Admiral	058 137 204 245 246
Adyson	159 219
Aeg	031 109 123 249 263 282 286 319 407
Ag	282
Ahb Isions	131
Aiostay	144
Akai	027 036 074 097 103 104 106 108 132 140 155 156 242 243 249 250 251 275 279 280 287 407 409 410
Akita	085
Akura	064 074 086 108 171 174 407 410 429 430 431
Alba	060 064 069 074 108 127 172 175 202 249 250 264 307 407 409
Alien	264
Allstar	108 251
Altus	250
Amstrad	025 074 123 171 245 249 286 407 409
Anam	285
Andersson	123
Anitech	108 185 219 251 267 277 410
Ansonic	108
Antecno	064
Aoc	016
Arc En Ciel	173 179
Arcelik	085 086 296
Ardem	085 250
Arena	127 250
Argos	250
Aristona	109 111 119 122 230
Asa	087 102 105 234
Asberg	185 267
Asora	171 410
Astrosound	108
Asuka	149
Atlantic	089 197

Audiosonic	074 085 090 108 110 159 164 171 185 218 250 263 267 269
Aurora	170 171 219
Autovox	123 158 159 163 197 249 282
Awa	108
Awatron	171
Axxion	409
Baird	032 188
Bang & Olufsen	204 239
Basic Line	033 108 120 170 249 264 277
Baur	036 042 045 074 092 096 097 108 111 131 132 134 158 171 211 212 216 217 233 251 256 266 408 414
Baysonic	410
Beko	049 085 086 090 108 117 130 195 225 250 255 263 296
Belstar	108 116 249
Best	282
Bestar	086 108 249
Black Diamond	120 249
Black Panther	185
Blaupunkt	091 092 096 097 099 119 253 256
Blue Sky	109 172 249 250 264 273 282 286 407
Bluestar	063 108
Bomann	282
Bondstec	163
Boxford	418
Brandt	173 179 193 195 270
Brionvega	204 245
Broksonic	285
Brother	410
Bruno	204
Bsr	144 247
Bush	031 063 069 074 108 115 121 123 136 144 202 243 249 250 264 283 286 287 303 314 407 409
Camper	085
Cello	301 310 311 312 315 318
Century	165 204
Cge	165 243 260 267
Cgm	085 086 108 264
Cie	025 064 108 166 170 171
Cineral	272
Cinex	031 294 407
Clarivox	161 232 258
Clatronic	064 074 108 110 144 149 159 164 165 171 185 218 249 250 255 260 267 282 286 294 296 407 409 410
Condor	108 109 149 171 229 255 260 267 418



Conic	219
Conrac	225
Contec	171 277
Conti	250 263
Continental	172
Continental Edison	172 173 179 193
Cosmos	108
Crosley	148 165 204 267
Crown	063 085 086 090 108 144 171 185 249 250 255 263 264 267 274 282 286 407 409 418
Cs-Electronics	064 159 163
Curtis	111 260
D-Vision	108 407
Daewoo	108 120 127 170 269 432
Dansai	219 410
Dantax	074 250
Daytek	194
De Graaf	134
Decca	063 066 069 108 128 159 161 184 189 407
Delton	249
Denver	074 171 282 408
Desmet	108
Dgm	427
Digifusion	225
Diginum	031
Digix	187
Disney	062
Dmtech	249 286 304 308 320
Dmtechnot Included	322
Domus	108
Dual	108 123 127 158 233 243 248 249 250 279 286 293
Dumont	087 102 105 109 110 185 204 234 267
Durabrand	249 282
E-Max	194
Ecg	069 117 250
Edison	172
Edison Minerva	172
Elbe	058 074 108 120 144 160 185 209 229 245 246 273 407
Elbit	108 248
Elcit	164
Electric	109
Electric Co	250
Elekta	108 144 159 171 410
Elektronika	086 108 116 274
Elemis	031 074 282 294 407
Elin	087 108 132
Elite	064 149 410
Elman	144 185
Elta	108 171 410
Emerson	086 108 204 409
Esc	108

Etron	242
Euroline	286
Europhon	033 144 159 160 161 185
Eurosky	249 407
Evelux	108 116
Expert (I	089
Exquisit	108 110
Fenner	108 171 249 251
Ferguson	032 078 160 162 195 198 199 200 201 270
Fidelis	108
Finlandia	033 104 105 189 195
Finlux	031 066 069 074 087 102 103 104 105 107 108 116 128 140 144 156 159 161 189 225 229 234 251 275 276 279 290 407
First-Line	108 144 158 246 249 251 264 273 294
Fisher	051 052 086 158 159 221 233
Flint	273
Force	123 194 286
Formenti	108 109 110 149 159 229 407
Fraba	108 248
Frontech	136 159 166 171 220
Fujitsu General	088 159 197 247
Funai	249 264 286 293 410
Galaxis	108 185 255 260
Galaxy	255
Galeria	171
Gbc	137 144 148 161 171 198 267 269 129 147 159 189 411
Geloso	064 137 144 148 164 171
General	171
General Technic	171
Gericom	187 225 300
Goldfunk	249 264
Goldhand	159 171
Goldline	273
Goldstar	038 074 090 108 110 136 144 159 163 166 171 191 219 237 247 250 263 268 288 410
Gooding	172
Goodmans	031 063 064 068 074 103 108 109 110 115 120 123 159 170 171 176 187 194 195 224 225 249 250 251 264 268 269 270 275 285 286 287 305 306 316 321 407 409
Gorenje	086 090 108 116 249 274 286
Gpm	064 410
Gradiente	038

Graetz	108 132 134 141 145 147 148 156 172 242 244 249 250 263 296 414 418
Gran Prix	031 127 294 407
Granada	022 027 029 032 033 036 039 041 042 043 045 049 051 054 075 078 079 081 082 085 086 090 103 104 105 108 109 111 119 128 134 135 140 145 156 159 167 184 189 195 208 218 224 251 270 403 414
Grandin	069 273
Great Wall	074 408
Grundig	031 063 069 073 091 092 094 096 097 100 101 116 117 130 155 172 187 194 202 210 232 250 253 287 407
Gxk	407
H&E	282
Haier	313
Hanseatic	060 085 100 108 110 120 127 132 136 144 149 158 171 191 220 225 229 248 250 251 269 277 296 308 402 407 414
Hantarex	161
Hantor	159
Harwa	297
Hb	282
Hb Ingelen	172
Hcm	108 159 171 277 410
Hifivox	173 179
Hinari	064 108 171 224 242 410
Hisawa	273
Hisense	302
Hit	204
Hitachi	022 023 024 028 029 030 035 039 040 041 053 054 055 056 057 104 108 119 120 123 127 128 129 134 135 140 145 147 156 159 161 173 186 189 193 219 249 266 269 276 279 286 295 411 413 415 417 421 423
Hitsu	273
Hi	108 195 251
Hoher	069 117 123 249 250
Hoshai	264
Hyper	159 163 171 409
Hypson	063 069 074 108 118 162 249 250 263 264 293 407
Hyundai	152 155 180 235 317
Ibervisao	144

Ice	064 108 159 171 409 410
Ideal	264 407
Imperial	108 109 110 144 154 165 229 243 255 260 267 407
Ingelen	132 141 147 148 242 244 273 279
Ingersoll	171
Inno Hit	127 159 161 189 237 249
Innovation	410
Intercord	233
Interfunk	067 108 132 134 137 141 147 148 165 179 242 244 251 255 265 414
Intervision	085 086 108 132 144 166 191 410
Ipostar	171
Irc81177	324
Irc81456metz	323
Irradio	074 108 163 237 249 264 408
Iskra	085
Itc	144 159
Itl	171
Its	064 159 171 409 410
Itt	031 032 117 132 134 140 141 144 145 147 148 156 158 242 244 250 268 414 418
Jetpoint	268
Jmb	063
Jocel	069 074 282 283 408
Jvc	120 169 278 409
K Classic	407
Kaido	136
Kaisui	127 249 273 280 410
Kamacrown	064 410
Kapsch	089 141 147 148 197
Karcher	031 074 108 109 117 185 250 273 274 282 289 407 418
Kathrein	187
Kawa	409
Kendo	060 108 127 137 229 245 246 249 270 273 296
Kennedy	148 197
Kennex	108 249 264
Keymat	207 235
Kiton	249 264 293
Kneissel	058 108 229 249 264 273
Koerting	086 204 274
Konka	409
Kotron	410
Kuba Electronic	134 158 233
Lazer	074
Lecson	116
Lenco	108 110 170 249 410
Lenoir	249 264
Level	426

Lg	013 014 015 038 069 090 108 110 181 250 263 283 286 288
Liesenkoetter	108
Lifetec	064 074 108 118 127 170 171 249 264 293 408 410
Loewe	046 093 095 131 138 142 143 151 190 204
Logik	070 187 264
Luma	137 197 229 246 249
Lumatron	229 245 246 249
Luxor	032 066 074 103 104 105 116 128 132 134 140 145 153 156 159 186 237 242 249 251 267 275 276 279
M Electronic	103 104 105 120 127 140 276
M.D.C.	074
Macrolux	069
Magnadyne	108 148 158 161 163 164 185 204
Magnafoon	185 199
Magnasonic	108
Magnavox	251
Magnum	031 074 250 263 294 407
Manhattan	249 264
Marantz	108
Marshal	064
Mascom	031 074 279 407
Masters	108
Matsui	025 032 051 060 062 063 069 070 074 096 100 108 116 136 154 159 171 172 196 202 249 250 407 409 416
Maxell	249
Maxim	031 407
Medion	031 074 108 110 127 187 194 225 249 250 251 264 279 283 287 293 407 408
Megax	273
Memorex	410
Memory	286
Merrit	132
Meteor	185
Metz	074 092 096 097 100 101 108 219 249 254 264 265 322 323
Micromaxx	074 249 250 264 282 293
Mikomni	286
Minerva	092 097 100 172 232
Mitsai	110 407
Mitsubishi	071 075 076 077 097 119 120 204 224 249
Mivar	159 161 209 223 259 262 267

Mmc2	001 002 003
Morava	109 152 249 418
Mosaic	249 264
Mt Logic	250
Mtc	086 131 134
Multitec	249 264 407
Multitech	031 085 090 108 136 159 171 185 267
Muryuana	251
Naiko	407
Nakimura	170
Naonis	137
Neckermann	037 043 059 060 074 084 092 096 100 101 108 118 119 134 135 137 159 169 204 211 212 216 217 233 245 250 251 255 256 274 404
Nei	064 108 402
Neufunk	109 249 250
Nexius	282
Nike	108
Nikkai	219
Nikkei	249 264
Nikko	108
Nissan	268
Noblisko	185 232 267
Nogamatic	173 179
Nokia	032 074 102 103 104 105 106 132 140 141 145 156 158 242 244 251 275 276 279 414
Nordmende	069 129 147 173 179 193 195 249 261 270 282 296
Nordway	243
Norm N	108
Nortek	249 264
Nova	087
Novatronic	108
Oceanic	032 103 104 132 140 156 276
Okano	108 255
Onwa	064 108 280 409 410
Opera	250
Orava	090 098 108 150
Orbiter	086
Orion	025 059 060 062 063 064 069 070 074 108 118 158 162 185 187 194 196 202 205 219 236 249 250 251 296 407 409 410
Orion (H	062 074 108 116 228 249 407 410
Ormond	249
Osaki	108
Otake	059 060 144 196
Otava	418
Otf	090 108 204 282

Otto-Versand	026 027 036 040 059 060 063 069 074 081 082 083 084 092 096 097 100 101 108 110 111 116 118 119 127 131 132 134 136 145 149 152 158 159 163 167 168 171 185 193 195 202 205 211 212 213 216 217 230 233 250 251 269 270 277 401 402 404 405 406 409 412
Ovp	090 098 108
Pacific	063 109 236 249 250
Palladium	031 108 118 127 134 137 161 165 171 229 245 249 250 255 260 276 293 407
Panasonic	148 167 168 254 401 402 403 404 405
Pathe Cinema	144
Pathe Marconi	173 179
Philco	108 144 148 154 165 204 243 255 260 267
Philips	007 008 009 019 020 021 065 067 069 092 108 109 111 112 116 119 122 230 251 406 407 412
Phocus	117 130 225 250
Phoenix	090 108 110
Pioneer	108 132 193 407
Pionier	090
Playsonic	090 250
Powerpoint	172
Prandoni	066 069
Prandoni-Prince	137 161
Premier	069
Prima	219
Prime	249
Primus	251
Pro 2	031 407
Profex	136 171 267
Profilo	031 074 108 294 407
Profitronic	108 185
Proline	109 120 128 189 205 229 249 269 270 285 286 407
Prosonic	418
Protech	074 108 219 249 264
Provision	066 108 109 120 282 418
Pye	108 109 251
Quadro	123 249 286 293

Quelle	261 257 255 251 245 237 234 232 229 221 219 218 217 216 213 212 211 205 204 197 195 185 171 169 168 167 165 159 158 156 144 142 141 140 136 131 119 118 116 112 111 108 105 102 101 100 097 096 092 090 088 087 086 074 072 060 059 043 042 040 036 027 025
Radiola	065 067 108 251 420
Radiomarelli	108 161 164
Radionette	181
Radiotone	074 085 108 171 249 294 407 410
Rank/Bush/ Murphy	232
Recor	108 249
Rediffusion	132
Redstar	282 407
Reflex	108 249 264 293
Reoc	250
Revox	131
Rex	088 089 137 164 197 245 246 247
Rft	064 085 116 132 204
Rm 2000	108 249 264
Roadstar	063 069 090 108 117 144 249 250 251 263 264 280 286
Robotron	204
Rosita	171
Rowa	249 283
Royal	277 410
Royal Lux	282
Saba	074 147 148 161 173 179 193 195 249 270
Sagem	206 273
Saisho	025 060 069 070 136 159 205
Sakio	171 410
Salora	032 066 074 103 104 105 116 128 132 134 135 137 140 145 156 159 237 242 249 251 275 276 279
Sambers	161 185 267
Samsung	045 086 108 126 159 171 220 237 257 268 284 408 410
Sankyo	108
Sansui	108 249 264 410
Sany	193
Sanyo	032 033 051 052 074 086 087 108 123 159 189 218 221 249 286 407 414 420

Schaub Lorenz	074 108 116 117 132 141 147 148 156 171 242 249 250 264 275 277 296 410
Schneider	063 064 069 088 108 116 127 141 152 158 159 163 233 242 243 249 250 251 264 269 282 324 409
Schneider (F)	065 067 251
Seelver	069
Seg	064 108 115 123 144 159 165 171 185 219 249 264 267 269 286 293 410
Seitech	282 407
Seleco	088 089 109 110 137 195 197 226 229 245 246 247 249 251 407
Select	264
Sencor	117
Sentra	049 064 242
Serino	273
Set	074
Sharp	073 081 082 083 084 171 224 424 433
Shintom	108 249
Shintoshi	108
Shivaki	108 144 249 264
Siarem	148 161 185 204
Siemens	074 092 096 097 100 101 218 219 221 256 294
Siera	069
Silva	243 407
Silva Schneider	031 074 282 286 294 407
Silver	064 074 171 224 277 410
Sim2	226
Singer	069 108 164 185 204 251
Sinudyne	025 062 063 069 074 118 148 158 162 185 196 204 212 249 251 282 407
Sky	187 194 207
Slx	264 407
Smaragd	172
Smc	418
Solavox	242
Sonitron	159 407
Sonix	194
Sonoko	249
Sonolor	140 156
Sontec	108
Sony	072 211 212 213 214 215 216 217
Soundcolor	074 108 249 264 407
Spectra	170
Standard	108
Starlite	108 171 264
Starlux	171
Stars	251

Stern	088 089 137 197 229 245 246 247
Strato	410
Strong	115 123 286
Sunkai	273
Sunstar	074 108 171
Superior	286
Supertech	074 108 171 243 249
Suprema	273
Swisstec	187 194 207 309
Tadistar	108
Tandberg	173 246 254
Tashiko	159 218 224
Tatung	063 066 069 070 079 108 118 128 159 161 184 189 282 286 407
Tauras	282 418
Tcl	152
Tcm	127
Td Design	131 140
Tec	108 144 159 165 166 170 171 243 247 249 264
Techline	108 123 185 249 264 293
Technica	249 282 286 407
Technisat	108 118 248
Techwood	115 123 249
Tecnimagen	069 251 407
Tecnison	108 159 171 249
Tecsonic	249
Tekon	171 268
Teleavia	173 178 179
Telefunken	177 179 193 195 225 261 270
Teleopta	171
Telerent	131 233
Telestari	031 074 108 227 282 294 407
Teletech	108 165 171 249 264
Teleton	088 089 134 159 197 247
Television	031 407
Telra	031 074 108 294 407
Tensai	064 108 110 120 127 144 149 159 171 191 249 264
Tenson	171
Tesla	069 074 090 108 109 116 127 144 150 160 204 229 249 250 263 264 273 282 407
Tevion	127 225 249 250 264 287 294 407 408
Tewa	409
Thomson	134 173 179 193 195 261 270
Thomson Ir2000	004 005 006
Thomson Rec 80	010 011 012

Thorn	026 028 032 033 036 043 045 049 052 065 067 072 075 078 079 087 097 102 105 106 107 108 110 116 120 128 132 135 141 145 156 159 160 161 168 169 170 177 179 188 189 195 198 199 200 201 211 213 216 224 232 242 244 251 270 411 414 415 416
Thorn-Ferguson	160 188 195 198 200
Tobo	171 410
Tokyo	268
Topline	249 264
Topvision	085
Toshiba	026 027 036 037 042 043 045 047 048 049 050 063 092 100 202 203 208 232 249 250 268 284 416
Tosumi	250
Towada	144 185
Trans-Continents	069
Trilux	120 264 292
Tristar	064 410
Triumph	025 219 234
TVE	249
TWF	320
Uher	089 108 131 149 185 197 233 249
Ultravox	108 148 164 185 204
Unimor	085 086
United	063 090 108 170 250 263 282 286
Universum	025 074 086 087 097 100 102 103 104 105 108 109 116 123 140 171 218 219 227 229 234 237 243 245 249 260 264 270 274 275 276 279 286 293
Univox	204
Vestel	108 115 121 123 243 249 264 286 293 303
Vestl	434
Videocon	425
Videocon	410
Videosat	165
Videoseven	187 194
Videoton	144 145 178 193 249 410
Vision	108 149 249
Visionmagic	187
Vog	069
Voxson	137 204
Walker	286
Waltham	134 145 159 171 178
Watson	064 074 108 127 149 171 194 249 264 293 410

Watt Radio	148 158 185
Wegavox	243 249 264 282 408
Welltech	250
Weltblick	108 110
Weston	413
Wharfedale	313 418
White Westinghouse	108 110 149 260
Wiewpia	428
Wilson	249
Winson	250
Worten	110 120 229 273 407
Xenius	298
Xiron	303
Yamo	064
Yoko	064 108 136 144 159 164 170 171 274 410
Zanela	224
Zanussi	137 197



HARMAN INTERNATIONAL, INCORPORATED  
8500 BALBOA BOULEVARD, NORTHRIDGE, CA 91329 USA